

İşletim kılavuzu  
**U2GT003**  
**Mesafe sensörü**



TR



# İçindekiler

<b>1 Genel bilgiler</b>	<b>4</b>
1.1 Bu kılavuza ilişkin bilgiler	4
1.2 Sembol açıklamaları	4
1.3 Sorumluluk reddi	5
1.4 Telif hakkı koruması	5
<b>2 Güvenliğiniz için</b>	<b>6</b>
2.1 Kullanım amacı	6
2.2 Amaç dışı kullanım	6
2.3 Personel yeterliliği	6
2.4 Ürünlerin modifikasyonu	7
2.5 Genel güvenlik talimatları	7
2.6 Onaylar ve koruma sınıfı	7
<b>3 Teknik veriler</b>	<b>8</b>
3.1 Genel veriler	8
3.2 Teslimat durumu	9
3.3 Isınma aşaması	9
3.4 Mod bağımlı veriler	9
3.5 Ses dalgası konisi diyagramları	10
3.6 Kasa boyutları	11
3.7 Yapı	11
3.8 Tamamlayıcı ürünler	12
3.9 Teslimat kapsamı	12
<b>4 Nakliye ve depolama</b>	<b>13</b>
4.1 Nakliye	13
4.2 Depolama	13
<b>5 Montaj ve elektrik bağlantısı</b>	<b>14</b>
5.1 Montaj	14
5.2 Elektrik bağlantısı	15
5.3 Teşhis	16
<b>6 Ayarlar</b>	<b>17</b>
6.1 IO-Link ve wTeach2 üzerinden ayar	17
6.1.1 öÖn plan teach-in	17
6.1.2 Arka plan teach-in	17
6.1.3 Pencere teach-in	18
6.1.4 Tek yönlü bariyer çalışma modu	18
6.1.5 Diğer işlevler ve ayarlar	19
6.2 Pin işlevleri	20
6.2.1 Giriş fonksiyonları	21
6.2.2 Çıkış fonksiyonları	21
6.3 Durum izleme işlevleri	22
6.3.1 Durum mesajı işlevi	22
6.3.2 Hata çıkış fonksiyonu	22
6.3.3 Simülasyon fonksiyonları	23
6.4 Durum izleme/işlem verileri	23
6.4.1 İşlem verileri içinde	23
6.4.2 İşlem verileri Dışarı	24
6.4.3 Etkinlikler	24

7	Yapılandırma yazılımı wTeach2 .....	25
8	Bakım talimatları .....	26
9	Çevre dostu bertaraf .....	27
10	Uygunluk beyanı .....	28

# 1 Genel bilgiler

## 1.1 Bu kılavuza ilişkin bilgiler

- Ürünün güvenli ve verimli bir şekilde kullanılmasını sağlar.
- Bu kılavuz ürünün bir parçasıdır ve kullanım ömrü boyunca saklanmalıdır.
- Ayrıca yerel kaza önleme yönetmelikleri ve ulusal iş güvenliği yönetmelikleri de dikkate alınmalıdır.
- Ürün teknik gelişime tabidir, bu nedenle bu işletim kılavuzundaki uyarılar ve bilgiler de değişikliğe tabidir. Güncel sürümü [www.wenglor.com](http://www.wenglor.com) adresinde ürünün indirme bölümünde bulabilirsiniz.



### BİLGİ

İşletim kılavuzunu kullanmadan önce dikkatlice okuyun ve ileride başvurmak üzere saklayın.

## 1.2 Sembol açıklamaları

- Güvenlik talimatları ve uyarıları semboller ve sinyal sözcükleri ile vurgulanmıştır.
- Ürün ancak bu güvenlik talimatlarına ve uyarılarına uyulduğu takdirde güvenli bir şekilde kullanılabilir. Güvenlik talimatları ve uyarılar aşağıdaki prensibe göre yapılandırılmıştır:

### SİNYAL KELİMESİ

#### Tehlikenin türü ve kaynağı!

Tehlikenin göz ardı edilmesinin olası sonuçları.

→ Tehlikeyi önlemek için önlem.

Sinyal kelimelerinin anlamı ve tehlikenin kapsamı aşağıda açıklanmıştır:



### TEHLİKE

Sinyal kelimesi, kaçınılmadığı takdirde ölüm veya ağır yaralanma ile sonuçlanacak yüksek risk derecesine sahip bir tehlikeyi belirtir.



### UYARI

Sinyal kelimesi, kaçınılmadığı takdirde ölüm veya ciddi yaralanma ile sonuçlanabilecek orta derecede risk içeren bir tehlikeyi belirtir.



### DİKKAT

Sinyal kelimesi, kaçınılmadığı takdirde hafif veya orta derecede yaralanmayla sonuçlanabilecek düşük risk seviyesine sahip bir tehlikeyi belirtir.



### NOT

Sinyal kelimesi, kaçınılmadığı takdirde maddi hasarla sonuçlanabilecek potansiyel olarak tehlikeli bir durumu belirtir.



## BİLGİ

Bilgiler, faydalı ipuçları ve tavsiyelerin yanı sıra verimli ve sorunsuz çalışma için bilgileri vurgular.

### 1.3 Sorumluluk reddi

- Ürün, en son teknoloji ve geçerli normlar ve yönetmelikler dikkate alınarak geliştirilmiştir. Teknik değişiklik yapma hakkı saklıdır.
- Geçerli bir uygunluk beyanını [www.wenglor.com](http://www.wenglor.com) adresindeki ürünün indirme bölümünde bulabilirsiniz.
- wenglor sensoric elektronische Geräte GmbH (bundan böyle "wenglor" olarak anılacaktır) tarafından aşağıdaki durumlarda sorumluluk kabul edilmez:
  - Kılavuza uyulmaması.
  - Ürünün amacına uygun olmayan kullanımı.
  - Eğitimsiz personel kullanımı.
  - Onaylanmamış yedek parça kullanımı.
  - Ürünlerde onaylanmamış modifikasyon.
- İşletim kılavuzu, açıklanan işlemler veya belirli ürün özellikleri ile ilgili olarak wenglor tarafından herhangi bir güvence içermez.
- wenglor, bu işletim kılavuzunda yer alan baskı hataları veya diğer yanlışlıklar ile ilgili olarak, wenglor'un bu hataları işletim kılavuzunun hazırlandığı tarihte bildiği kanıtlanmadığı sürece sorumluluk kabul etmez.

### 1.4 Telif hakkı koruması

- Bu kılavuzun içeriği telif hakkı ile korunmaktadır.
- Tüm haklar sadece wenglor'a aittir.
- wenglor'un yazılı izni olmaksızın, sağlanan içeriklerin ve bilgilerin, özellikle grafiklerin veya resimlerin ticari olarak çoğaltılmasına veya diğer ticari amaçlarla kullanılmasına izin verilmez.

## 2 Güvenliğiniz için

### 2.1 Kullanım amacı

Ultrasonik sensörler, iletim ortamı hava aracılığıyla belirli bir frekans frekansında darbeli ultrasonik dalgalar yayar. Objeye tarafından yansıtılan ultrasonik geçiş süresi değerlendirilir. Sensör, cisimden yansımali sensör ve tek yöllü bariyer olarak kullanılabilir.

#### Bu ürün aşağıdaki endüstrilerde kullanılabilir:

- Özel makine konstrüksiyonu
- Ağır mühendislik
- Lojistik
- Otomotiv endüstrisi
- Gıda endüstrisi
- Ambalaj endüstrisi
- İlaç endüstrisi
- Plastik endüstrisi
- Ahşap endüstrisi
- Giyim endüstrisi
- Baskı endüstrisi
- Tüketim malları endüstrisi
- Kağıt endüstrisi
- Elektronik endüstrisi
- Cam endüstrisi
- Çelik endüstrisi
- Havacılık endüstrisi
- Kimya endüstrisi
- Alternatif enerjiler
- Hammaddelerin çıkarılması
- İnşaat sektörü
- Tarım endüstrisi

### 2.2 Amaç dışı kullanım

- 2006/42 EG Direktifi (Makine Direktifi) uyarınca güvenlik bileşenleri yoktur.
- Ürün potansiyel olarak patlayıcı ortamlarda kullanım için uygun değildir.
- Ürün, yalnızca wenglor aksesuarları veya wenglor tarafından onaylanmış aksesuarlarla kullanılabilir veya onaylanmış ürünlerle birleştirilebilir. Onaylanmış aksesuarların ve birleştirilebilir ürünlerin listesi, [www.wenglor.com](http://www.wenglor.com) adresindeki ürün ayrıntıları sayfasında bulunabilir.



#### TEHLİKE

#### **Amacına uygun olmayan kullanımda kişi veya mal hasarı tehlikesi!**

Amacına uygun olmayan kullanım tehlikeli durumlara yol açabilir.

→ Amacına uygun kullanımla ilgili bilgilere dikkat edin.

### 2.3 Personel yeterliliği

- Uygun teknik eğitim gereklidir.
- Şirket içinde elektroteknik eğitim gereklidir.
- İşletimde görev alan uzman personelin İşletim kılavuzuna (sürekli) erişimi olmalıdır.



#### TEHLİKE

#### **Doğru şekilde devreye alma ve bakımı yapılmazsa kişisel yaralanma veya maddi hasar riski!**

Kişilerin ve ekipmanın zarar görmesi mümkündür.

→ Personelin yeterli eğitimi ve kalifikasyonu

## 2.4 Ürünlerin modifikasyonu



### ⚠ TEHLİKE

#### Ürünün modifiye edilmesi nedeniyle kişisel yaralanma veya maddi hasar riski!

Kişilerin ve ekipmanın zarar görmesi mümkündür. Uyulmaması CE işareti ve/veya UKCA etiketinin ve garantinin kaybedilmesine neden olabilir.

→ Ürünün modifiye edilmesine izin verilmez

## 2.5 Genel güvenlik talimatları



### BİLGİ

Bu talimatlar ürünün bir parçasıdır ve ürünün tüm kullanım ömrü boyunca saklanmalıdır.

Değişiklik olması durumunda, İşletim kılavuzunun en son sürümünü [www.wenglor.com](http://www.wenglor.com) adresinde ürünün indirme alanında bulabilirsiniz.

Ürünü kullanmadan önce işletim kılavuzunu dikkatlice okuyun.

Sensörünü kirlenmeye ve mekanik etkilere karşı koruyun.

## 2.6 Onaylar ve koruma sınıfı

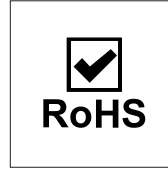
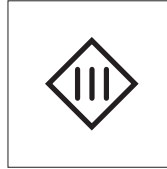
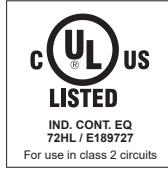

## 3 Teknik veriler

### 3.1 Genel veriler

Teknik veriler	
<b>Ultrasonik veriler</b>	
Çalışma alanı Refleks sensör	50 ... 600 mm
Çalışma alanı Tek yönlü bariyer	50 ... 1200 mm
Ayar aralığı	50 ... 600 mm
Maksimum tekrarlanabilirlik	4 mm
Doğrusallık sapması	4 mm
Çözünürlük	1 mm
Ultrason frekansı	260 kHz
Açılma açısı	< 13 °
Kullanım ömrü (Tu = +25 °C)	100000 saat
Anahtarlama histerezisi	2 % *
<b>Elektriksel veriler</b>	
Besleme gerilimi	18 ... 30 V DC
Akım tüketimi (Ub = 24 V)	< 35 mA
Anahtarlama frekansı Refleks sensör	10 Hz
Anahtarlama frekansı Tek yönlü bariyer	10 Hz
Tepki süresi Refleks sensör	50 ms
Tepki süresi Tek yönlü bariyer	50 ms
Sıcaklık sapması	< 10 %
Sıcaklık aralığı	-30 ... 60 °C
Anahtarlama çıkışı sayısı	1
Gerilim düşüşü Anahtarlama çıkışı	< 2,5 V
Anahtarlama akımı anahtarlama çıkışı	100 mA
Kısa devreye dayanıklı	evet
Ters polarite ve aşırı yük korumalı	evet
Arayüz	IO-Link V1.1 Akıllı Sensör Profili
Veri Depolama	evet
Koruma sınıfı	III
<b>Mekanik veriler</b>	
Ayar türü	IO-Link Öğretme
Gövde malzemesi	Paslanmaz çelik V4A, (1.4404 / 316L)
Aktif yüzey	Paslanmaz çelik V4A
Koruma sınıfı	IP68/IP69K
Bağlantı türü	M12 × 1; 4/5 pimli
<b>Çıkış fonksiyonu</b>	
Hata çıkışı	evet
PNP kapama	-
Analog çıkış	evet
<b>Güvenlik teknolojisi verileri</b>	
MTTFd (EN ISO 13849-1)	1192,59 a

\* Anahtarlama mesafesi ile ilgili olarak, en az 2 mm.

## 3.2 Teslimat durumu

Teknik veriler	
Sıcaklık modu	dahili
A1 Pin işlevi	Hata çıkışı
A1 Öğretme modu	Ön plan
A1 PNP/NPN	PNP
A1 NO/NC	NO
A1 Anahtarlama noktası	600 mm
A1 Ek histerezis	0
A2 pin işlevi	Analog çıkış (4...20 mA)
A2 Öğretme modu	Ön plan
A2 4 mA	50 mm
A2 20 mA	600 mm
E3 İşlev	Öğretme girişi

## 3.3 Isınma aşaması

Isınma aşaması yaklaşık 30 dakika sürer. Bu sürenin başında doğrusallık sapması ve tekrarlanabilirlik farklılık gösterebilir. Isınma aşaması sırasında değerler, teknik verilere ulaşana kadar üstel bir fonksiyon şeklinde iyileşir. Bu süre zarfındaki devreye girme sapması aşağıdaki grafikte gösterilmektedir.

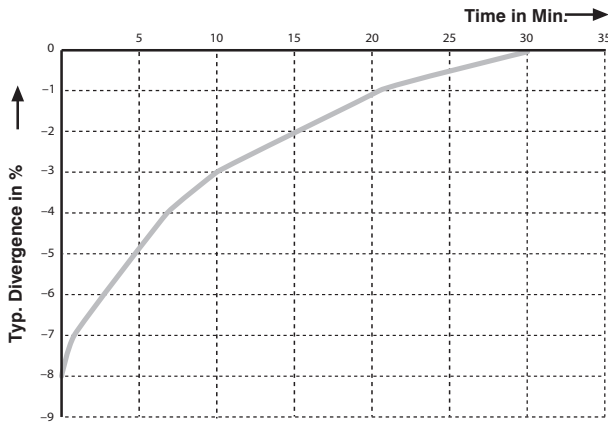

## 3.4 Mod bağımlı veriler

Bazı teknik veriler ayarlanan moda bağlıdır. Ayara bağlı olarak aşağıdaki veriler elde edilir:

### Refleks ve bariyer modu

Filtre değeri	Anahtarlama frekansı Hz cinsinden	Tepki süresi (ms)
0	10,0	50
1	7,5	67
2	6,0	83
3	5,0	100
4	4,3	117
5	3,8	133
6	3,3	150
7	3,0	166
8	2,7	183

Filtre değeri	Anahtarlama frekansı Hz cinsinden	Tepki süresi (ms)
9	2,5	200
10	2,3	216
11	2,1	233
12	2,0	250
13	1,9	266
14	1,8	283
15	1,7	300
16*	1,6	316
17*	1,3	383
18*	1,11	450
19*	1,07	467
20*	1,07	467

\* Belirtilen anahtarlama frekansı ve tepki süresi, parazit filtresi dahil maksimum süreye karşılık gelir. Filtre fonksiyonunun ayrıntılı açıklaması, " " bölümünde bulunabilir.

## 3.5 Ses dalgası konisi diyagramları

### 100 x 100 mm plaka üzerinde ses demetinin ölçülmesi

Karakteristik eğrisi, anahtarlama anında ölçüm nesnesinin (100 x 100 mm plaka) ortasının veya ön kenarının konumunu gösterir.

U2GT001/U2GT003

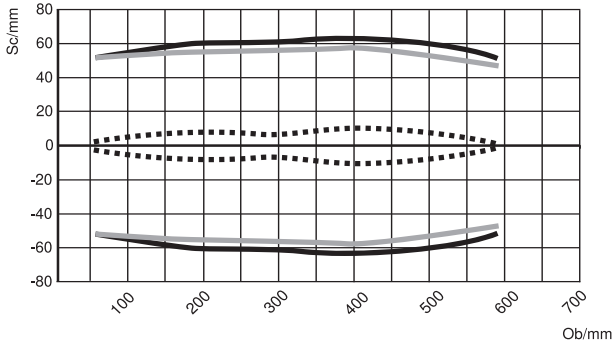

### Çapı 25 mm olan çubuk üzerinde ses demeti ölçümü

Karakteristik eğrisi, anahtarlama anında ölçüm nesnesinin (çubuk Ø 25 mm) ortasının veya ön kenarının konumunu gösterir.

U2GT001/U2GT003

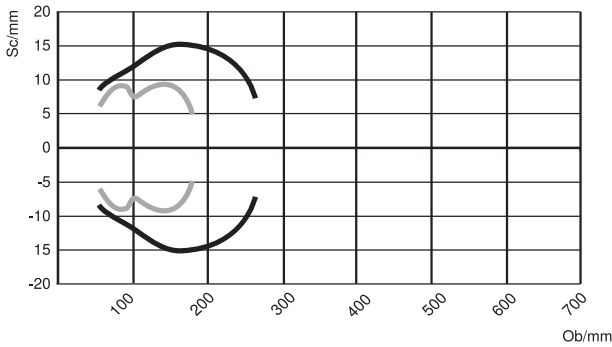

Ob = Obje

Sc = ses demeti

— Standart ses demeti (ölçüm nesnesinin ortası)

- Ekstra dar ses demeti (ölçüm nesnesinin ortası)
- .... Standart ses demeti (ölçüm nesnesinin ön kenarı)



## BİLGİ

Birden fazla ultrasonik sensör kullanıldığında, birbirlerini etkileyebileceklerini lütfen unutmayın.

### 3.6 Kasa boyutları

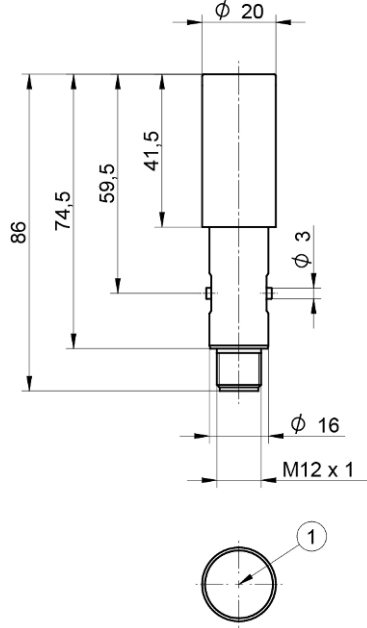

① = Transdüser

Ölçüler mm cinsindedir (1 mm = 0,03937 inç)

### 3.7 Yapı

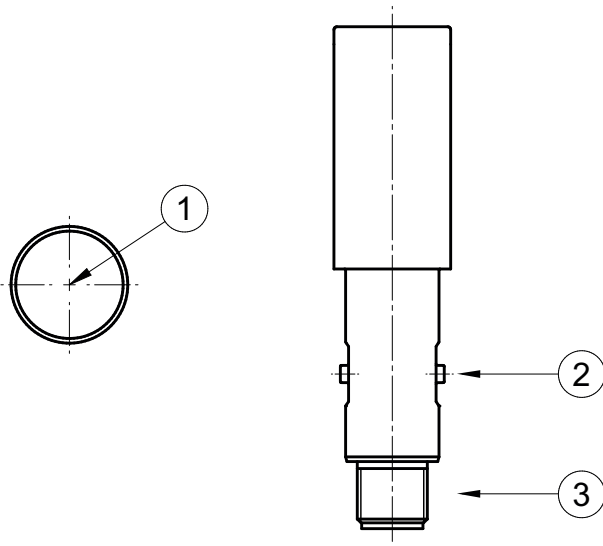

① = Transdüser

② = Bayonet bağlantı

③ = Baęlantı fiři

### 3.8 Tamamlayıcı ürünler

wenglor, ürününüz için uygun baęlantı ve montaj teknolojisi ile dięer aksesuarları sunar. Bunları [www.wenglor.com](http://www.wenglor.com) adresinde, ürün detay sayfasının alt kısmında bulabilirsiniz.

### 3.9 Teslimat kapsamı

- Sensör
- Güvenlik uyarısı

## 4 Nakliye ve depolama

### 4.1 Nakliye

Teslimatı aldığınızda, ürünün nakliye sırasında hasar görmediğini kontrol edin. Hasar varsa, paketi şartlı olarak kabul edin ve üreticiyi hasar hakkında bilgilendirin. Ardından, nakliye hasarı olduğunu belirterek ürünü geri gönderin.

### 4.2 Depolama

Depolama sırasında aşağıdaki hususlara dikkat edilmelidir:

- Ürünü açık havada saklamayınız.
- Ürünü kuru ve tozsuz bir yerde saklayın.
- Ürünü mekanik sarsıntılardan koruyun.
- Ürünü güneş ışığından koruyun.



#### NOT

**Uygun olmayan depolama koşullarında maddi hasar tehlikesi vardır!**

Üründe hasar meydana gelebilir.

→ Depolama kurallarına uyulmalıdır.

## 5 Montaj ve elektrik bağlantısı

### 5.1 Montaj

Sensör montajında, titreşimlerin çevreye iletilmesini önlemek için wenglor tarafından sağlanan hijyenik sabitleme elemanları kullanılmalıdır. Sabitleme kelepçeleri ve konsollarının contanın arkasına yerleştirilmesine dikkat edilmelidir. Optik sensörlerin aksine, U2GT sensörü doğrudan bağlantı cihazına sıkıştırılmamalıdır. Diğer montaj teknolojilerinin kullanılması sensörün arızalanmasına neden olabilir ve wenglor sensoric GmbH bu durumda herhangi bir sorumluluk kabul etmez. Ayrıca:

- Montaj sırasında ürünü kirlenmeye karşı koruyun.
- İlgili elektriksel ve mekanik yönetmelikler, standartlar ve güvenlik kurallarına uyulmalıdır.
- Ürünü mekanik etkilerden koruyun.
- Sensörün mekanik olarak sağlam bir şekilde monte edildiğinden emin olun.
- Tork değerlerine dikkat edilmelidir (bkz. bölüm Teknik veriler [► 8]).
- Pürüzsüz nesne yüzeylerinde, ses eksenine ile nesne yüzeyi arasındaki açı  $90^\circ \pm 3^\circ$  içinde olmalıdır. Pürüzlü nesne yüzeylerinde açı çok daha büyük olabilir.
- Sensörün aktif alanı diğer makine parçalarına temas etmemelidir.



#### BİLGİ

##### Kör nokta kuralları uyarınca hareket edin.

Sensörün aktif alanı ile çalışma aralığının başlangıç noktası arasındaki alanda sensörün çalışması garanti edilemez. Bu alanda hiçbir obje bulunmamalıdır.



#### NOT

##### Uygun olmayan montajda maddi hasar tehlikesi vardır!

Üründe hasar meydana gelebilir!

→ Montaj talimatlarına uyun.



#### ⚠ DİKKAT

##### Montaj sırasında kişisel yaralanma ve maddi hasar tehlikesi!

Kişilere ve ürünlere zarar verme tehlikesi vardır.

→ Güvenli montaj ortamı sağlayın.

## 5.2 Elektrik bağlantısı

- Sensörü bağlantı şemasına göre kablolayın.
- Besleme gerilimini açın (bkz. bölüm Teknik veriler [► 8])
- IO-Link kullanılmıyorsa sensörleri 10...30 V DC'ye bağlayın.



### TEHLİKE

**Elektrik akımı nedeniyle kişilerin yaralanması veya maddi hasar meydana gelme tehlikesi vardır.**

Gerilim taşıyan parçalar, kişilere ve ekipmana zarar verebilir.

→ Elektrikli cihazın bağlantısı sadece ilgili uzman personel tarafından yapılmalıdır.

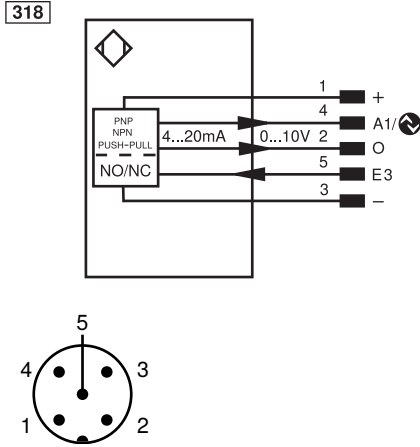

1	kahverengi	2	beyaz
3	mavi	4	siyah
5	gri		

#### Legend

+	Supply Voltage +
-	Supply Voltage 0 V
~	Supply Voltage (AC Voltage)
A	Switching Output (NO)
Ā	Switching Output (NC)
V	Contamination/Error Output (NO)
Ȫ	Contamination/Error Output (NC)
E	Input (analog or digital)
T	Teach Input
Z	Time Delay (activation)
S	Shielding
RxD	Interface Receive Path
TxD	Interface Send Path
RDY	Ready
GND	Ground
CL	Clock
E/A	Output/Input programmable
	IO-Link
PoE	Power over Ethernet
IN	Safety Input
QSSD	Safety Output
Signal	Signal Output
Bi_D+/-	Ethernet Gigabit bidirect. data line (A-D)
ENoRS422	Encoder 0-pulse 0-0̄ (TTL)

PT	Platinum measuring resistor
nc	not connected
U	Test Input
Ū	Test Input inverted
W	Trigger Input
W-	Ground for the Trigger Input
O	Analog Output
O-	Ground for the Analog Output
BZ	Block Discharge
AWV	Valve Output
a	Valve Control Output +
b	Valve Control Output 0 V
SY	Synchronization
SY-	Ground for the Synchronization
E+	Receiver-Line
S+	Emitter-Line
⊥	Grounding
SnR	Switching Distance Reduction
Rx+/-	Ethernet Receive Path
Tx+/-	Ethernet Send Path
Bus	Interfaces-Bus A(+)/B(-)
La	Emitted Light disengageable
Mag	Magnet activation
RES	Input confirmation
EDM	Contacting Monitoring

ENARs422	Encoder A/Ā (TTL)
ENBRs422	Encoder B/B̄ (TTL)
ENA	Encoder A
ENB	Encoder B
AMIN	Digital output MIN
AMAX	Digital output MAX
AOK	Digital output OK
SY In	Synchronization In
SY OUT	Synchronization OUT
OLT	Brightness output
M	Maintenance
rsv	reserved
Wire Colors according to DIN IEC 60757	
BK	Black
BN	Brown
RD	Red
OG	Orange
YE	Yellow
GN	Green
BU	Blue
VT	Violet
GY	Grey
WH	White
PK	Pink
GNYE	Green/Yellow

## 5.3 Teşhis

	Olası neden	Çözüm
Hata ve uyarı	Sinyal yok	<ul style="list-style-type: none"><li>Sensör ile obje arasındaki mesafeyi ayarlayın</li><li>Çevresel etkiler (hava akımı, ultrasonik kaynaklar) en aza indirin</li><li>Montajı kontrol edin</li></ul>
	Obje çok yakın	<ul style="list-style-type: none"><li>Sensör-obje mesafesini artırın</li></ul>
	Obje çok uzak	<ul style="list-style-type: none"><li>Sensör ile obje arasındaki mesafeyi azaltın</li></ul>
	Kısa devre	<ul style="list-style-type: none"><li>Kablolamayı kontrol edin ve kısa devreyi giderin</li></ul>
	Düşük voltaj	<ul style="list-style-type: none"><li>Sensörün gerilim beslemesini kontrol edin</li></ul>
	Cihaz hatası	<ul style="list-style-type: none"><li>Sensörü besleme gerilimiinden ayırın ve yeniden başlatın</li><li>sensor değiştirin</li></ul>

IO-Link aracılığıyla, durum izleme sayesinde ilgili nedenleri tam olarak belirlemek mümkündür.



### NOT

#### Hata durumunda davranış:

1. Makineyi devre dışı bırakın.
2. Teşhis bilgilerini kullanarak arızanın nedenini analiz edin ve giderin.
3. Hata giderilemiyorsa, wenglor destek birimine başvurun.
4. Hata davranışı belirsizse çalıştırmayın.
5. Hata net bir şekilde tanımlanamıyorsa veya güvenli bir şekilde giderilemiyorsa, makine devre dışı bırakılmalıdır.



### TEHLİKE

#### Uyulmaması halinde kişi veya mal hasarı tehlikesi!

Sistemin güvenlik fonksiyonu devre dışı kalır. Kişilere ve ekipmana zarar verebilir.

→ Hata durumunda belirtilen şekilde davranın.

## 6 Ayarlar

Sensör, harici öğretme, IO-Link ve wTeach2 ile ayarlanabilir. Aşağıda, çeşitli ayar seçenekleri ele alınmaktadır.

### 6.1 IO-Link ve wTeach2 üzerinden ayar

Sensörler IO-Link üzerinden IO-Link parametreleri ve proses verisi alışverişi yapabilir. Parametreler aracılığıyla cihaz üzerinde birçok ek ayar yapılabilir. Döngüsel veriler ve durum izleme, proses verileri üzerinden iletilir.

Bunu yapmak için sensör uygun bir IO-Link Master'a bağlanır (bkz. tamamlayıcı ürünler). Arayüz protokolü ve IODD [www.wenglor.com](http://www.wenglor.com) adresinde ilgili ürünün indirme alanında bulunabilir.

wTeach2 yazılımının kurulumu, bağlantısı ve yapısı ile genel işlevleri için wTeach2 kullanım kılavuzuna bakın. Bu kılavuzu [www.wenglor.com](http://www.wenglor.com) adresindeki indirme alanında DNNF005 sipariş numarası altında bulabilirsiniz.

#### 6.1.1 öÖn plan teach-in

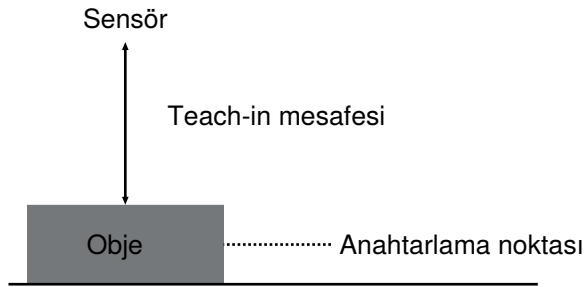

1. Montaj talimatlarına göre sensörü monte edin.
2. Sensörü ön plana hizalayın.
3. IO-Link üzerinden anahtarlama çıkışı/anahtarlama çıkış işlevini yapılandırın veya öğretin.
4. Ön plan ile sensör arasında bir obje bulunursa sensör anahtarlanır.



#### BİLGİ

Ölçüm aralığında obje bulunmuyorsa, anahtarlama mesafesi ayar aralığının sonuna ayarlanır.

#### 6.1.2 Arka plan teach-in

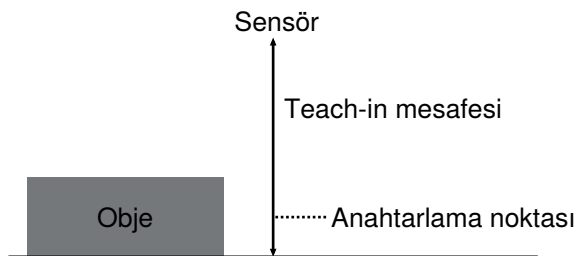

1. Montaj talimatlarına göre sensörü monte edin.
2. Sensörü arka plana hizalayın.
3. Anahtarlama çıkışı/anahtarlama çıkış fonksiyonunu IO-Link üzerinden yapılandırın veya öğretin.
4. Sensör, arka plan ile sensör arasında bir obje bulunur bulunmaz anahtarlar.



## BİLGİ

Ölçüm aralığında obje yoksa, anahtarlama mesafesi ayar aralığının sonuna ayarlanır.

### 6.1.3 Pencere teach-in

Ön plan teach-in (standart ayar) dışında, anahtarlama çıkışı için pencere teach-in seçeneği de mevcuttur:

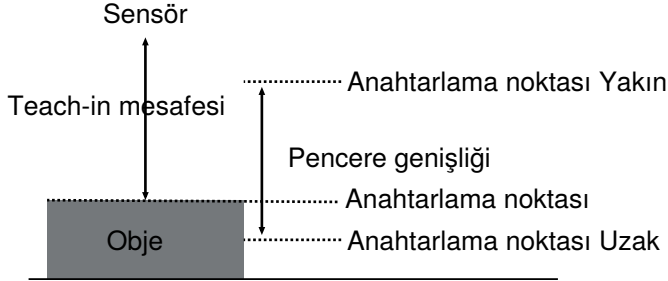

1. Uzak anahtarlama noktasını girin veya öğretin.
2. Yakın anahtarlama noktasını girin veya öğretin.
3. Sensör, iki anahtarlama noktası arasında bir obje bulunduğunda anahtarlanır.



## BİLGİ

Uzak anahtarlama noktası, yakın anahtarlama noktasından daha büyük olmalıdır.

### 6.1.4 Tek yönlü bariyer çalışma modu

Refleks modunun (standart ayar) yanı sıra tek yönlü bariyer modu da mevcuttur. Bunun için iki sensör gereklidir.

1. Bir sensörü verici olarak ayarlayın.
2. Diğer sensörü alıcı olarak ayarlayın.
3. Alıcı normalde kapalı kontak olarak çalıştırılırsa, verici ile alıcı arasında bir obje bulunduğunda devreye girer.



## BİLGİ

1. Alıcıdaki ses konisi ayarı, tek yönlü bariyerin hassasiyetini belirler:
2. Standart ses demeti ile maksimum menzile elde edilebilir.



## BİLGİ

Refleks ve bariyer modu olan sensörler birleştirilemez!

Tek yönlü bariyer modunda, kağıt ve folyo gibi tek ve çift katmanlı ince malzemeleri ayırt etmek mümkündür.

1. Verici ve alıcıyı birbirine yakın bir mesafede konumlandırın.
2. Verici ile alıcı arasındaki mesafeyi, alıcı tek katmanda çalışmaya devam edecek ve iki katmanda çalışmayacak şekilde ayarlayın.

## 6.1.5 Diğer işlevler ve ayarlar

İşlev	Olası ayarlar	Varsayılan ayar																																																		
filtreler	Seçilen filtre, tepki süresini etkiler, bkz. Genel Veriler bölümü ve değerlendirilen mesafe değerlerinin sayısını etkiler.	0																																																		
	<table border="1"> <thead> <tr> <th>filtreler</th> <th>Açıklama</th> </tr> </thead> <tbody> <tr> <td>0-15</td> <td>Medyan filtreler Belirlenen sayıda ölçülen değerden medyan filtre. Sinyal eksik veya geçersizse bir hata mesajı verilir. Bu filtre, homojen yüzeyli objelerin bulunduğu istikrarlı ortamlardaki uygulamalarda sinyalin ek olarak yumuşatılmasını sağlayabilir.</td> </tr> <tr> <td>0</td> <td>3 ölçülen değerden medyan filtre</td> </tr> <tr> <td>1</td> <td>4 ölçülen değerden medyan filtre</td> </tr> <tr> <td>2</td> <td>5 ölçülen değerden medyan filtre</td> </tr> <tr> <td>3</td> <td>6 ölçülen değerden oluşan medyan filtre</td> </tr> <tr> <td>4</td> <td>7 ölçülen değerden medyan filtre</td> </tr> <tr> <td>5</td> <td>8 ölçülen değerinden oluşan medyan filtre</td> </tr> <tr> <td>6</td> <td>9 ölçülen değerden medyan filtre</td> </tr> <tr> <td>7</td> <td>10 ölçülen değerden medyan filtre</td> </tr> <tr> <td>8</td> <td>11 ölçülen değerden oluşan medyan filtre</td> </tr> <tr> <td>9</td> <td>12 ölçülen değerden oluşan medyan filtre</td> </tr> <tr> <td>10</td> <td>13 ölçülen değeri kullanarak medyan filtre</td> </tr> <tr> <td>11</td> <td>14 ölçülen değerden oluşan medyan filtre</td> </tr> <tr> <td>12</td> <td>15 ölçülen değerden elde edilen medyan filtre</td> </tr> <tr> <td>13</td> <td>16 ölçülen değerden medyan filtre</td> </tr> <tr> <td>14</td> <td>17 ölçülen değerden elde edilen medyan filtre</td> </tr> <tr> <td>15</td> <td>18 ölçülen değerden elde edilen medyan filtre</td> </tr> <tr> <td>16</td> <td>Belirli sayıda ölçülen değerden oluşan özel filtre, eksik ölçülen değerleri atlar. Ek gürültü filtresi yardımıyla, ölçüm hattında kısa süreli gürültülerde ölçüm güvenliği artırılabilir. Dalgalar, hava girdapları, ses emici noktalar veya dökme yük, kısa süreli geçersiz sinyaller oluşturarak hatalı ölçümlere neden olabilir. Daha yüksek bir filtre seviyesi, parazit sinyallerin belirli bir süre boyunca yok sayılmasını sağlar. Mesafenin sürekli değişmesi durumunda, filtreler etkinleştirildiğinde tepki süresi değişmez.</td> </tr> <tr> <td>16</td> <td>Filtreler kapalı 19 ölçülen değer ve 4 eksik ölçülen değerlerin atlanması (64 ms)</td> </tr> <tr> <td>17</td> <td>23 ölçülen değerden filtreler ve 7 eksik ölçülen değerlerin atlanması (112 ms)</td> </tr> <tr> <td>18</td> <td>27 ölçülen değerden filtreler ve 15 eksik ölçülen değerlerin atlanması (240 ms)</td> </tr> <tr> <td>19</td> <td>28 ölçülen değerden filtreler ve 31 eksik ölçülen değerlerin köprülenmesi (469 ms)</td> </tr> <tr> <td>20</td> <td>28 ölçülen değerden filtreler ve 62 eksik ölçülen değerlerin köprülenmesi (992 ms)</td> </tr> <tr> <td colspan="2"><b>NOT!</b> Çeşitli modlarla elde edilen teknik veriler Genel Veriler bölümünde belirtilmiştir.</td> </tr> </tbody> </table>	filtreler	Açıklama	0-15	Medyan filtreler Belirlenen sayıda ölçülen değerden medyan filtre. Sinyal eksik veya geçersizse bir hata mesajı verilir. Bu filtre, homojen yüzeyli objelerin bulunduğu istikrarlı ortamlardaki uygulamalarda sinyalin ek olarak yumuşatılmasını sağlayabilir.	0	3 ölçülen değerden medyan filtre	1	4 ölçülen değerden medyan filtre	2	5 ölçülen değerden medyan filtre	3	6 ölçülen değerden oluşan medyan filtre	4	7 ölçülen değerden medyan filtre	5	8 ölçülen değerinden oluşan medyan filtre	6	9 ölçülen değerden medyan filtre	7	10 ölçülen değerden medyan filtre	8	11 ölçülen değerden oluşan medyan filtre	9	12 ölçülen değerden oluşan medyan filtre	10	13 ölçülen değeri kullanarak medyan filtre	11	14 ölçülen değerden oluşan medyan filtre	12	15 ölçülen değerden elde edilen medyan filtre	13	16 ölçülen değerden medyan filtre	14	17 ölçülen değerden elde edilen medyan filtre	15	18 ölçülen değerden elde edilen medyan filtre	16	Belirli sayıda ölçülen değerden oluşan özel filtre, eksik ölçülen değerleri atlar. Ek gürültü filtresi yardımıyla, ölçüm hattında kısa süreli gürültülerde ölçüm güvenliği artırılabilir. Dalgalar, hava girdapları, ses emici noktalar veya dökme yük, kısa süreli geçersiz sinyaller oluşturarak hatalı ölçümlere neden olabilir. Daha yüksek bir filtre seviyesi, parazit sinyallerin belirli bir süre boyunca yok sayılmasını sağlar. Mesafenin sürekli değişmesi durumunda, filtreler etkinleştirildiğinde tepki süresi değişmez.	16	Filtreler kapalı 19 ölçülen değer ve 4 eksik ölçülen değerlerin atlanması (64 ms)	17	23 ölçülen değerden filtreler ve 7 eksik ölçülen değerlerin atlanması (112 ms)	18	27 ölçülen değerden filtreler ve 15 eksik ölçülen değerlerin atlanması (240 ms)	19	28 ölçülen değerden filtreler ve 31 eksik ölçülen değerlerin köprülenmesi (469 ms)	20	28 ölçülen değerden filtreler ve 62 eksik ölçülen değerlerin köprülenmesi (992 ms)	<b>NOT!</b> Çeşitli modlarla elde edilen teknik veriler Genel Veriler bölümünde belirtilmiştir.		
	filtreler	Açıklama																																																		
	0-15	Medyan filtreler Belirlenen sayıda ölçülen değerden medyan filtre. Sinyal eksik veya geçersizse bir hata mesajı verilir. Bu filtre, homojen yüzeyli objelerin bulunduğu istikrarlı ortamlardaki uygulamalarda sinyalin ek olarak yumuşatılmasını sağlayabilir.																																																		
	0	3 ölçülen değerden medyan filtre																																																		
	1	4 ölçülen değerden medyan filtre																																																		
	2	5 ölçülen değerden medyan filtre																																																		
	3	6 ölçülen değerden oluşan medyan filtre																																																		
	4	7 ölçülen değerden medyan filtre																																																		
	5	8 ölçülen değerinden oluşan medyan filtre																																																		
	6	9 ölçülen değerden medyan filtre																																																		
	7	10 ölçülen değerden medyan filtre																																																		
	8	11 ölçülen değerden oluşan medyan filtre																																																		
	9	12 ölçülen değerden oluşan medyan filtre																																																		
	10	13 ölçülen değeri kullanarak medyan filtre																																																		
	11	14 ölçülen değerden oluşan medyan filtre																																																		
	12	15 ölçülen değerden elde edilen medyan filtre																																																		
	13	16 ölçülen değerden medyan filtre																																																		
	14	17 ölçülen değerden elde edilen medyan filtre																																																		
	15	18 ölçülen değerden elde edilen medyan filtre																																																		
	16	Belirli sayıda ölçülen değerden oluşan özel filtre, eksik ölçülen değerleri atlar. Ek gürültü filtresi yardımıyla, ölçüm hattında kısa süreli gürültülerde ölçüm güvenliği artırılabilir. Dalgalar, hava girdapları, ses emici noktalar veya dökme yük, kısa süreli geçersiz sinyaller oluşturarak hatalı ölçümlere neden olabilir. Daha yüksek bir filtre seviyesi, parazit sinyallerin belirli bir süre boyunca yok sayılmasını sağlar. Mesafenin sürekli değişmesi durumunda, filtreler etkinleştirildiğinde tepki süresi değişmez.																																																		
16	Filtreler kapalı 19 ölçülen değer ve 4 eksik ölçülen değerlerin atlanması (64 ms)																																																			
17	23 ölçülen değerden filtreler ve 7 eksik ölçülen değerlerin atlanması (112 ms)																																																			
18	27 ölçülen değerden filtreler ve 15 eksik ölçülen değerlerin atlanması (240 ms)																																																			
19	28 ölçülen değerden filtreler ve 31 eksik ölçülen değerlerin köprülenmesi (469 ms)																																																			
20	28 ölçülen değerden filtreler ve 62 eksik ölçülen değerlerin köprülenmesi (992 ms)																																																			
<b>NOT!</b> Çeşitli modlarla elde edilen teknik veriler Genel Veriler bölümünde belirtilmiştir.																																																				
Gönderme sinyali	Sensörün gönderme sinyali kapatılabilir. Böylece sensör kullanılmadığında devre dışı bırakılabilir ve gerekirse arızalar önlenebilir. <b>A</b>	Aç																																																		

İşlev	Olası ayarlar	Varsayılan ayar
	Gönderme sinyali açıktır. <b>Kapalı</b> Gönderme sinyali kapalıdır. Ölçüm yapılmaz. Anahtarlama davranışı, yansima modunda veya tek yönlü bariyerde sinyal alınmadığında olduğu gibidir.	
ses demeti	Bu ayar ile ses demetinin şekli ve menzili ayarlanabilir. Standart objeler üzerindeki tek tek ses demetleri ile ilgili diyagramlar ses dalgası konisi diyagramları bölümünde bulunabilir. Dar koniler, ölçüm mesafesindeki sabit parazitleri (örn. tank duvarları) gizlemek için kullanılabilir. <b>Standart</b> <b>Dar</b> <b>Ekstra Dar</b>	Standart
Ölçülen değer birimi (süreç verisi türü)	Ölçülen mesafe milimetre veya inç cinsinden görüntülenebilir. <b>Milimetre</b> Dahili sıcaklık telafisi veya parametreler aracılığıyla harici sıcaklık telafisi ile mesafe değerlerinin mm cinsinden gösterilmesi <b>İnç</b> Dahili sıcaklık telafisi veya parametreler aracılığıyla harici sıcaklık telafisi ile mesafe değerlerinin 1/10 inç cinsinden gösterilmesi <b>Milimetre (harici sıcaklık ile)</b> Mesafe değerlerinin mm cinsinden çıkışı ve Process Data Out aracılığıyla harici sıcaklığın girişi <b>İnç (harici sıcaklık ile)</b> 1/10 inç cinsinden mesafe değerlerinin çıkışı ve Process Data Out aracılığıyla harici sıcaklığın girişi	Milimetre
Sıcaklık modu	Sensör, dahili sıcaklık telafisi özelliğine sahiptir. Alternatif olarak, sıcaklık harici olarak ölçülebilir ve sensöre proses veya parametre olarak gönderilebilir. <b>Dahili</b> Sensör dahili sıcaklık telafisi ile çalışır. <b>Harici</b> Sensör harici sıcaklık kompanzasyonu ile çalışır ve gönderilen proses veya parametreleri kullanır (bkz. Bölüm Durum İzleme/Proses Verileri). Proses veya parametre verilerinin kullanılması, "Ölçülen Değer Birimi" "Proses Verileri Tipi" ayarı ile belirlenir.	Dahili
Harici Sıcaklık	Sıcaklık değerleri, sıcaklık telafisi için 1 °C çözünürlükle sensöre iletilebilir. Parametre, harici sıcaklık telafisinin parametreler üzerinden çalışması gerektiğinde kullanılır. -30...+60 °C NOT! Dış sıcaklık verilerinin düzenli olarak güncellenmesi , sıcaklık dalgalanmalarını ve bunun sonucunda ölçüm sonuçlarında dalgalanmaları önlemek için önerilir. Sensörün harici sıcaklık modunda başlatılması sırasında herhangi bir sıcaklık değeri iletilmezse, standart değer olan 23 °C kullanılır.	23 °C

## 6.2 Pin işlevleri

Aşağıda temel pin fonksiyonları gösterilmektedir.

pin		Ön ayar
A1	<p><b>anahtarlama çıkışı</b></p> <p>Anahtarlama çıkışına SSC1 anahtarlama noktası atanmıştır.</p> <p><b>Hata çıkışı</b></p> <p>Hata çıkışı, atanan hatalardan birinde devreye girer, bkz. Durum mesajları [► 22] tablosuna bakınız.</p> <p><b>Devre dışı</b></p> <p>Pin devre dışıdır.</p>	Hata çıkışı
O	<p><b>analog çıkış</b></p> <p>Analog çıkış, akım veya gerilim çıkışı olarak ayarlanabilir. Çıkış ölçeklenebilir ve tersine çevrilebilir.</p>	Çıkış akımı
E	<p><b>Gönderme sinyali kapalı girişi</b></p> <p>Giriş etkin olduğu sürece sensörün gönderme sinyali devre dışı bırakılır. Sensör ölçülen değer vermez ve "Sinyal yok" durumunu ayarlar.</p> <p><b>teach-in girişi</b></p> <p>Pin 5 aracılığıyla sensör harici olarak öğretilebilir.</p> <p><b>Devre dışı</b></p> <p>Pin devre dışıdır.</p>	teach-in-giriş

## 6.2.1 Giriş fonksiyonları

Pin 5 üzerinden analog ve anahtarlama çıkışı harici teach-in ile ayarlanabilir:

İşlev	Olası ayarlar	Ön ayar
Harici Öğretme	<p><b>Ub aktif</b></p> <p>Bu işlev, Ub girişe uygulandığında tetiklenir.</p> <p>Not</p> <p>Bunun için gerekli zaman aralıkları şunlardır:</p> <p>2 saniye boyunca etkinleştirilir = analog çıkışın alt sınırının teach-in yapılması</p> <p>5 saniye boyunca etkin = analog çıkışın üst sınırının teach-in'i</p>	Ub aktif

## 6.2.2 Çıkış fonksiyonları

Çıkış fonksiyonları ile fiziksel çıkışlar ayarlanır.

İşlev	Olası ayarlar ve fonksiyonlar	Ön ayar
PNP/NPN/ push-pull	<p><b>PNP</b></p> <p><b>NPN</b></p> <p><b>push-pull</b></p>	PNP
normalde kapalı kontak/ normalde açık kontak	<p><b>Normalde açık kontak (NO)</b></p> <p>Ayar (anahtarlama noktası, uyarı, hata) bağlı olarak koşul yerine getirildiğinde çıkış yüksektir.</p> <p><b>Normalde kapalı kontak (NC)</b></p> <p>Ayar (anahtarlama noktası, uyarı, hata) gereklilikleri yerine getirildiğinde çıkış düşük seviyededir.</p>	normalde açık kontak

### Hata çıkışı

Hata çıkışı aşağıdaki durumlarda devreye girer:

- Çalışma aralığında çok küçük veya kötü yansıtıcı (ses emici) obje bulunmaktadır.
- Yanlış montaj.
- Objeye çalışma aralığının dışında.
- Güçlü hava girdapları.
- Ölçüm aralığında çok güçlü ultrasonik kaynaklar bulunmaktadır.

## 6.3 Durum izleme işlevleri

### 6.3.1 Durum mesajı işlevi

sensör çeşitli durum mesajları verir. Proses veri yapısı nedeniyle, dört durum mesajı tek tek proses verisi olarak iletilebilir.

Bu parametreler aracılığıyla, proses verileri üzerinden hangi durum mesajlarının iletileceği ayarlanabilir.

İşlev	Olası ayarlar	Ön ayar
Mesaj 1	Bkz. durum mesajları tablosu	Sinyal Uyarısı
Mesaj 2	Durum mesajları tablosuna bakın	Kısa devre
Mesaj 3	Durum mesajları tablosuna bakın	Düşük voltaj
Mesaj 4	Durum mesajları tablosuna bakın	Sinyal yok

### 6.3.2 Hata çıkış fonksiyonu

Hata çıkışı için, toplu mesajın tetiklenmesi için kullanılan durum mesajları tanımlanabilir. Durum mesajları "veya" bağlantısıyla birbirine bağlanır, böylece tanımlanan durum mesajlarından biri etkinleştirildiğinde çıkış da etkinleştirilir.

Fonksiyon	Olası ayarlar	Varsayılan
Hata çıkışı	Bkz. durum mesajları tablosu	Sinyal yok, Objeye çok yakın, Objeye çok uzak, Kısa devre, Cihaz hatası

#### Durum mesajları

Uyarı	
Sinyal uyarısı	Objeye çok az ses yansıtıyor (zayıf sinyal).
Düşük voltaj	Besleme gerilimi çok düşük.
Verici kapalı	Sensörün vericisi kapalıdır.

Hata	
Sinyal yok	Sensör sinyal almıyor. Hata örneğin şu nedenlerle ortaya çıkabilir: <ul style="list-style-type: none"> <li>• Güçlü hava akımları</li> <li>• Ölçüm aralığında çok güçlü ultrasonik kaynaklar</li> <li>• Çalışma aralığında çok küçük veya kötü yansıtıcı (ses emici) obje bulunması</li> <li>• Yanlış montaj</li> </ul>
Objeye çok yakın	Objeye, ayar veya ayarlanmış ölçüm aralığının altında bulunuyor.
Objeye çok uzak	Objeye, ayar veya ayarlanmış ölçüm aralığının üstünde.
Kısa devre	En az bir pinde kısa devre var.
Cihaz hatalı	Bir donanım hatası var.

### 6.3.3 Simülasyon fonksiyonları

Bu fonksiyon, sensörün mevcut durumundan ve ölçülen değerden bağımsız olarak davranışını simüle eder. Böylece, sensörün entegre edildiği bir sistemin sensörden gelen verilere doğru şekilde tepki verip vermediğini ve bu verileri uygun şekilde işleyip işlemediğini kontrol etmek mümkündür.

Bir ölçülen değer girildiğinde, sensör girilen ölçülen değer gerçek ölçülen değerine karşılık geliyormuş gibi davranır. Yani, çıkışların ve durum mesajlarının davranışı girilen ölçülen değerine göre simüle edilir.

Ek olarak, tek tek çıkışlar ve durum mesajları ölçülen değerden ayrı olarak simüle edilebilir.

İşlev	Olası ayarlar	Ön ayar
Simülasyon modu	Aç Kapalı	Kapalı
Simülasyon Ölçülen değer	Güncel ölçülen değer min...maks. Ölçüm aralığı	Güncel ölçülen değer
Simülasyon SSC1	Ölçülen değere göre An Kapalı	Uygun Ölçülen değer
Simülasyon SSC2	Ölçülen değere göre An Kapalı	Uygun Ölçülen değer
Simülasyon Durum mesajları	Tek tek durum mesajlarının testi Ölçülen değere göre An Kapalı	Değerlere göre Ölçülen değer



#### BİLGİ

Bu işlevde A1 çıkışı IO-Link iletişimi için kullanılır ve simüle edilemez.

Simülasyon modu, gerilim beslemesi kesildiğinde otomatik olarak sonlandırılır.

### 6.4 Durum izleme/işlem verileri

Aşağıdaki bölümde açıklanan veriler IO-Link proses verileri aracılığıyla döngüsel olarak okunabilir veya yazılabilir.

#### 6.4.1 İşlem verileri içinde

İşlem verileri	Anlamı
Ölçülen değer	Ölçülen mesafe mm veya 1/10 inç olarak Aşağıdaki hata durumlarında sensör bir ölçülen değer belirleyemediğinden, yedek değerler çıkarılır: Sinyal yok: 0x7FFC / 32764 mm Obje çok yakın: 0x8008 / -32760 mm Obje çok uzak: 0x7FF8 / 32760 mm
Ölçek	Ölçülen değerlerin temel uzunluk birimine ölçeklendirilmesi; -3 mm"ye karşılık gelir.
SSC1	Anahtarlama noktası 1
SSC2	Anahtarlama noktası 2
Uyarı	Uyarı durum mesajlarından birinde toplu uyarı (bkz. "Durum mesajları" tablosu Hata çıkış fonksiyonu
Hata	Hata durum mesajlarından birinde toplu uyarı (bkz. "Durum mesajları" tablosu Hata çıkış fonksiyonu

İşlem verileri	Anlamı
Mesaj 1	Çıkış durum mesajı 1 bkz. Durum mesajı işlevi [► 22]
Mesaj 2	Çıkış durum mesajı 2 bkz. Durum mesajı işlevi [► 22]
Mesaj 3	Çıkış durum mesajı 3 bkz. Durum mesajı işlevi [► 22]
Mesaj 4	Çıkış durum mesajı 4 bkz. Durum mesajı işlevi [► 22]

## 6.4.2 İşlem verileri Dışarı

Veriler	Anlam
Gönderme sinyali	Gönderme sinyali açık/kapalı <b>NOT!</b> Bu parametre ile sensörlerin multipleks çalışma modu yapılandırılabilir. Multipleks çalışma modunda, ultrasonik sensörler dönüşümlü olarak impulslarını gönderir. Bu çalışma modu, birbirine çok yakın olan sensörlerin birbirlerini etkilemesini önler.
Teach-in SSC1	SSC1 için Teach-in sürecinin başlaması
Teach-in SSC2	SSC2 için Teach-in sürecinin başlaması
Harici sıcaklık değeri	Sıcaklık telafisi için °C cinsinden harici sıcaklık girişi

## 6.4.3 Etkinlikler

Olaylar, IO-Link Master ve Cihaz arasında değiştirilen IO-Link standartlaştırılmış teşhis bilgileridir. Aşağıdaki olaylar desteklenmektedir:

Etkinlik adı	Etkinlik kodu	Etkinlik türü	Şartname
Cihaz hatası - Bilinmeyen hata	0x1000	Hata	IO-Link
Kısa devre - Kurulumu kontrol edin	0x7710	Hata	IO-Link
Besleme gerilimi çok düşük - toleransları kontrol edin	0x5111	Uyarı	IO-Link

## 7 Yapılandırma yazılımı wTeach2

wTeach2 yazılımının kurulumu, bağlantısı ve yapısı ile genel işlevleri için wTeach2 kullanım kılavuzuna bakın. Bu kılavuzu [www.wenglor.com](http://www.wenglor.com) adresindeki indirme alanında DNNF005 sipariş numarası altında bulabilirsiniz.

## 8 Bakım talimatları



### NOT

Bu wenglor sensör bakım gerektirmez.

Düzenli temizlik ve konektör bağlantılarının kontrol edilmesi önerilir.

Sensörü temizlemek için ürünü zarar verebilecek çözücüler veya temizleyiciler kullanmayın.

Ürün, devreye alırken kirlenmeye karşı korunmalıdır.

---

## 9 Çevre dostu bertaraf

wenglor sensoric GmbH kullanılamaz veya onarılamaz ürünleri geri almaz. Ürünlerin imhası sırasında, geçerli ülkeye özgü atık imha yönetmelikleri geçerlidir.

## 10 Uygunluk beyanı

Uygunluk beyanlarını web sitemizde [www.wenglor.com](http://www.wenglor.com) ürünün indirme bölümünde bulabilirsiniz.