



LSLX00x

GUIDE D'UTILISATION

wenglor TPL

PRÉAMBULE

Cette notice comporte tous les conseils et précautions permettant l'installation et l'utilisation en toute sécurité du produit. wenglorTPL se dégage de toutes responsabilités et annule l'effet de la garantie si l'un des points décrits dans cette notice n'était pas respecté.



■ DÉBALLAGE

Le produit est conditionné dans notre usine avec des matériaux appropriés pour un transport en toute sécurité. Lors de l'ouverture du colis, toute lame coupante est à proscrire afin de ne pas endommager le produit. Veuillez utiliser les accessoires livrés dans le colis quand cela est nécessaire, et non pas des produits de substitution.

En cas de dommages survenu lors de l'expédition, veuillez le signaler au transporteur au moment de la livraison et le stipuler par écrit sous forme de «réserve». Il est également de votre responsabilité d'informer wenglorTPL par écrit du dommage dans les 24 heures suivant la réception du colis. Tout colis endommagé lors du transport ne sera ni repris ni échangé si cela n'a pas été signalé sur le bon de transport et à la société wenglorTPL dans les délais.

■ CLASSES DE RISQUE

La norme EN-62471 concernant le rayonnement des sources de lumière permet de répartir les éclairages à leds en 4 groupes distincts, selon leur degré de dangerosité. Vous trouverez ci-dessous un tableau à titre indicatif, détaillant les classes de risques pour nos produits standards.

Couleur	Classe	Risque
Rouge 630 nm, IR 850 nm	1	faible
Blanc WHI (5700K)	2	modéré

wenglorTPL peut fournir des notes de calculs sur la **distance nominale des risques oculaires** (distance de sécurité). Pour plus d'infos sur les risques photobiologiques, n'hésitez pas à nous contacter.

Dans tous les cas, wenglorTPL préconise l'utilisation **des lunettes de protection**.



Soyez prudent avec les optiques de ce produit. En mode zoom (lentille au plus haut), la lumière est particulièrement concentrée. Cela pose un problème de sécurité oculaire, en particulier en cas d'éclairage direct à courte distance.



LSLx00x

GUIDE D'UTILISATION

P2/12

■ VUE D'ENSEMBLE

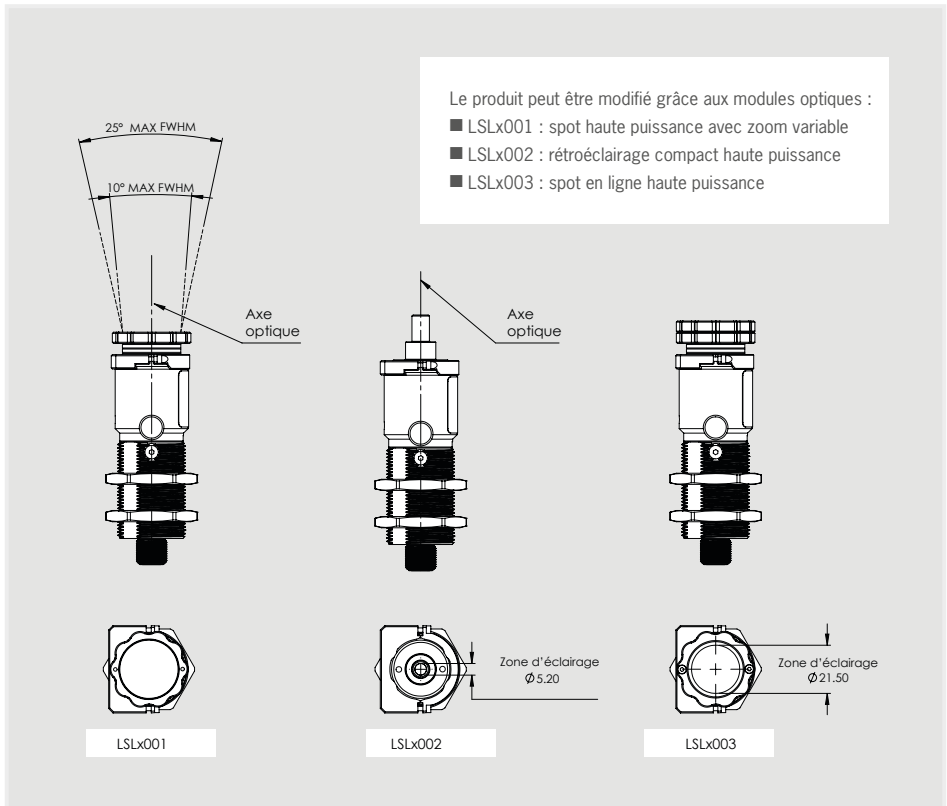

■ LEDS DE SIGNALISATION

L'alimentation est équipée de 2 témoins led lumineux :

- **N°1**: ce témoin seul indique que l'éclairage est alimenté mais que les leds ne sont pas allumées.
- **N°2** : ce témoin indique que les leds sont allumées.

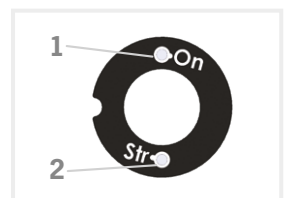



DIMENSIONS: ZOOM SPOTLIGHT

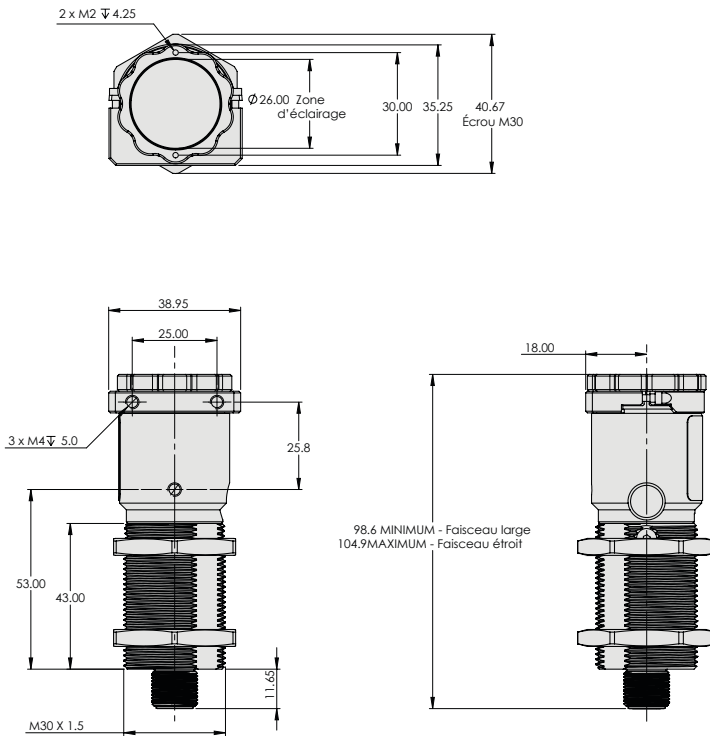

	Longueur max	Longueur min	Largeur
LSLx001	104,9 mm	98,6 mm	40,67 mm



LSLx00x

GUIDE D'UTILISATION

P4/12

■ DIMENSIONS: IN-LINE SPOTLIGHT

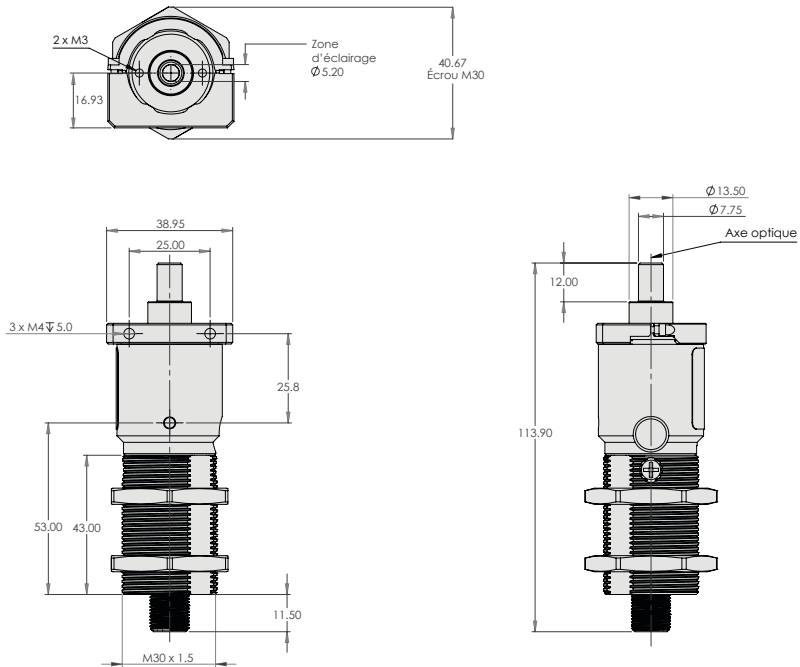

	Longueur	Largeur
LSLx002	113,9 mm	40,67 mm



DIMENSIONS: BACKLIGHT SPOTLIGHT

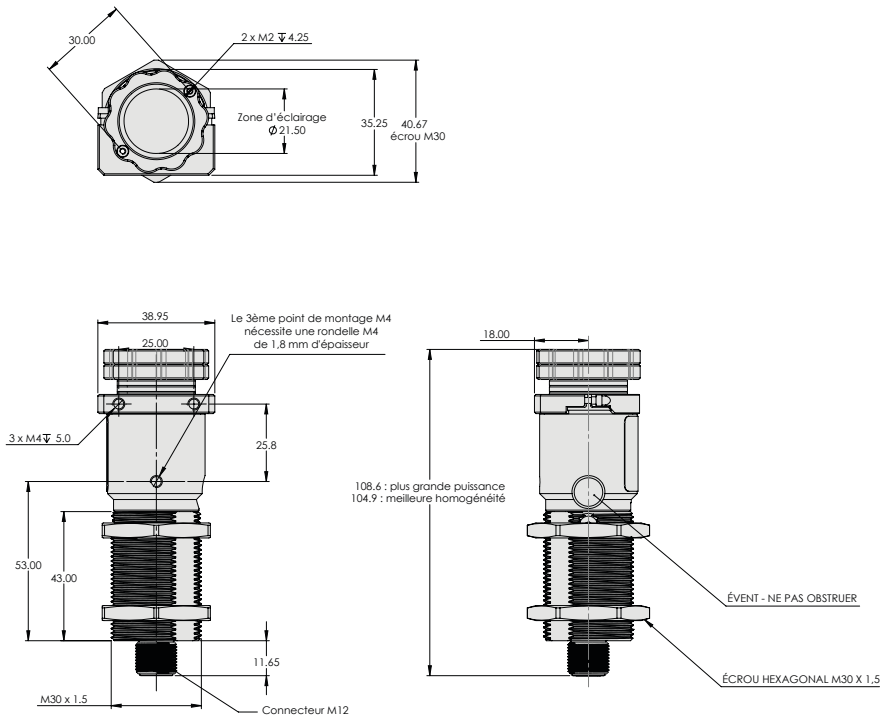

	Longueur max	Longueur min	Largeur
LSLx003	108,6 mm	104,9 mm	40,67 mm



LSLx00x

GUIDE D'UTILISATION

P6/12

■ BAGUE DE VERROUILLAGE DU ZOOM RÉGLABLE

NOTE : la rotation du module optique peut s'avérer difficile, mais elle peut être effectuée manuellement. Cela est dû aux critères de robustesse du produit pour répondre à l'indice IP67.

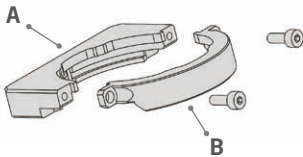

Le **LSLx00x** est livré avec une bague de verrouillage qui permet à l'utilisateur de bloquer la position du module optique. Le **LSLx00x** et la bague de verrouillage sont livrés dans le même colis et doivent être assemblés.

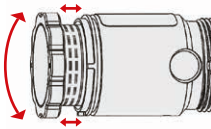

- 1) Commencez par régler la distance de travail souhaitée de l'éclairage en faisant tourner le module optique.

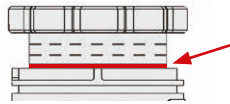

- 2) Veillez à ne pas tourner l'objectif au-delà de la ligne d'indication de distance finale, sauf si vous changez de modules.

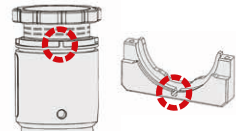

- 3) Pour positionner correctement la bague de verrouillage sur le LSLx00x, repérez l'encoche indiquée en rouge et alignez-la avec celle de la bague de verrouillage A.

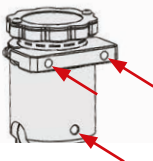

- 4) Validez la bonne orientation de la bague en vérifiant que les 3 points de fixation M4 sont alignés du même côté.

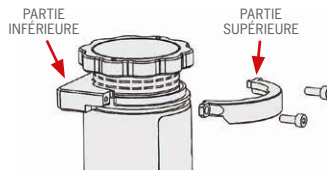

- 5) Finalisez l'assemblage en connectant les 2 parties de la bague de verrouillage. Serrez les 2 vis à l'aide d'une clé Allen 1,5 mm.

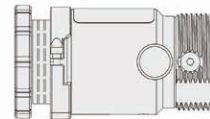

- 6) Cet ajustement n'est à faire qu'une fois. Le LSLx00x est alors prêt à être installé. La distance de travail de l'éclairage sera ainsi préservée.

⚠ Ne pas tenir le spot par le connecteur au moment de régler le zoom.



■ FIXATION : VIS M30 X 1,5mm

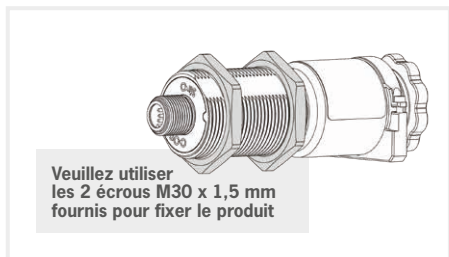

Lors de l'installation, il est impératif de s'assurer que l'éclairage est éteint et débranché pour des raisons de sécurité et une installation correcte.

■ POINTS DE FIXATION

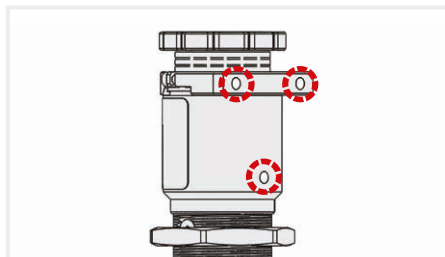

Le LSLx00x comporte 3 points de montage M4, offrant ainsi plusieurs options de fixation. Pour le point de montage situé en bas, une rondelle M4 de 1,8 mm d'épaisseur est nécessaire pour garantir une installation correcte.

■ BRANCHEMENT

Connecteur M12 5 points mâle

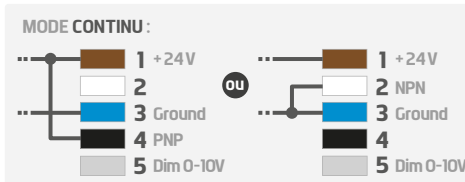
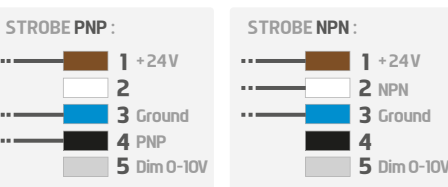
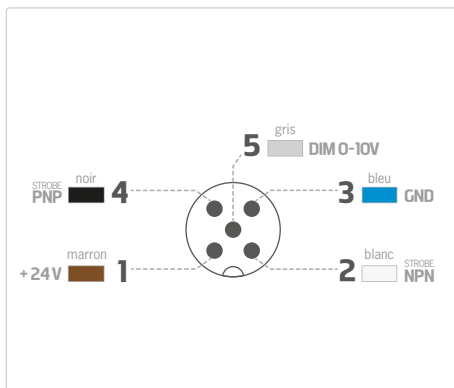

IMMUNITÉ CEM : pour une meilleure immunité CEM lors de l'utilisation de l'éclairage en mode Strobe, effectuez les branchements comme indiqué ci-contre. Concernant le dimming, la broche (5) doit être connectée avec une tension comprise entre 0V et 10V afin de garantir un éclairage adéquat.

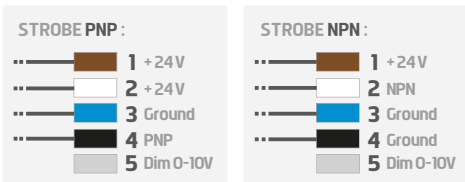



■ FONCTIONNEMENT

Le produit est optimisé pour une durée de vie >50kh sous 40°C ambiant. En fonctionnement strobe, la durée du strobe est directement égale à la durée pendant laquelle l'entrée strobe est activée.

STROBE PNP & NPN:

- **PNP** : de 5 à 24V pour 100% ON. De 0 à 2V pour 100% OFF.
- **NPN** : moins de 1V pour 100% ON. Au delà de 1,5V pour 100% OFF. Max 20V.

Puissance lumineuse	D max	t max	f max
30% à 100%	N/A	CW	N/A
100% à 300%	20%	10 ms	700Hz

CW : mode continu
D : rapport cyclique
t : durée du strobe
f : fréquence

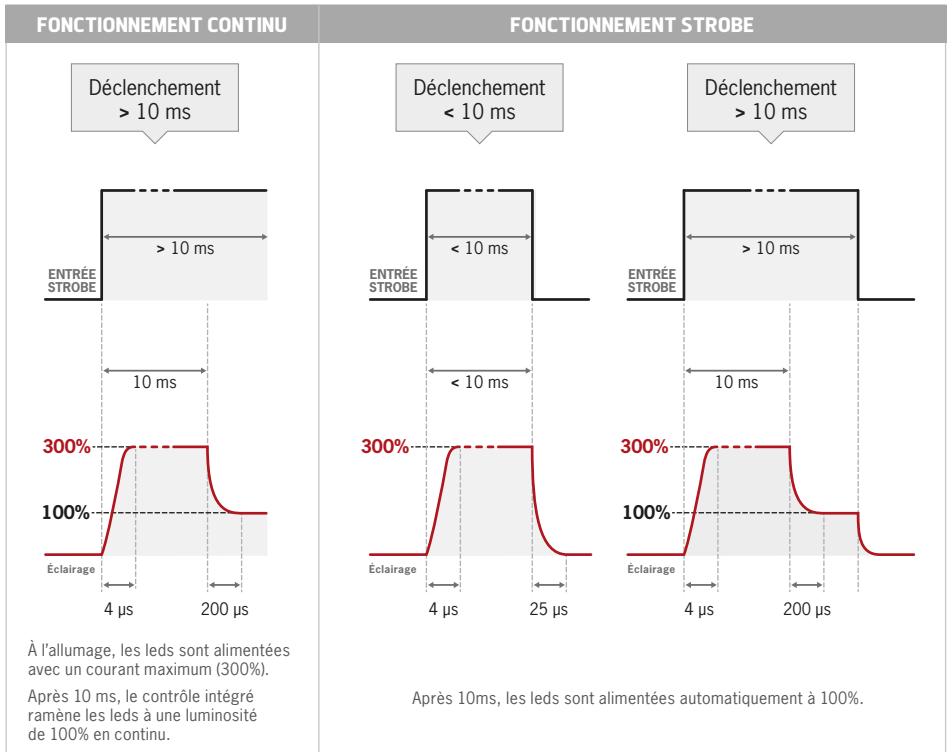



ALIMENTATION

	LSLx00x
Consommation mode continu	6W
Consommation mode Strobe*	13.2W
Tension min. de fonctionnement	20V à l'entrée du produit
Tension normale de fonctionnement	24V à l'entrée du produit (±10%)
Tension max. de fonctionnement	27V à l'entrée du produit
Consommation max. Strobe & signal Dimming	10mA

*Strobe avec un rapport cyclique de 20% – il s'agit du pic de consommation. Vous devez utiliser une alimentation avec cette valeur.

DIMMING 0-10V

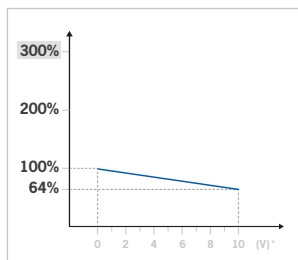

MODE CONTINU

Dimming pendant le fonctionnement en mode continu (CW)

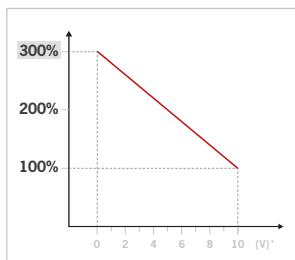

STROBE OVERDRIVE DURÉE ≤10ms

Dimming en mode strobe pour une durée maximum ≤10ms

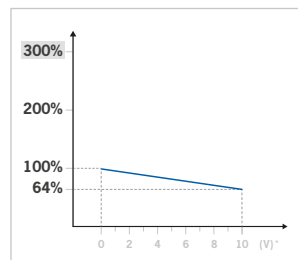

STROBE DURÉE >10ms

Dimming en mode strobe quand les leds sont allumés plus de 10ms

* Tension appliquée à la broche n°5.

CONDITIONS D'UTILISATION

-10° à +40°C / 80% d'humidité sans condensation.

Pas de choc thermique (variation de température max de 10°C en 24h). Non adapté à une utilisation en extérieur.



■ ACCESSOIRES ADDITIONNELS

Polarisant



Fixez le polarisant à l'aide
des 2 vis M2 fournies

Réf : ZSLG001

Fixation



Réf : ZVZZ001 *

* Nécessite les accessoires ZSLZ001 ou W30 pour être compatible.

Plaque de fixation



Vis M4
fournies, pour
fixer la plaque
de montage
au LSLx00x.

Réf : ZSLZ001

Fixation



Réf : W30

Écrous M30 supplémentaires



Réf : MUTTER-M30

Fixation



Réf : W30S12AL



■ SÉCURITÉ DE L'UTILISATEUR

Ne pas modifier ou démonter tout ou partie du produit.

Respecter les tensions d'alimentation et les bornes de branchement.



S'assurer que l'alimentation est coupée lors de la connexion du produit et ne l'allumer qu'une fois le produit entièrement connecté. Le non-respect de cette consigne peut endommager le produit et annuler la garantie.

Ne pas regarder directement la source d'éclairage.

Veuillez suivre les conseils ci-dessous afin de minimiser l'exposition de l'opérateur à la source de lumière.

CONSEILS D'INSTALLATION :

- Interdire ou limiter l'accès direct à la source d'éclairage (exposition dans l'axe du rayonnement).
- Établir un périmètre de sécurité pour empêcher les opérateurs d'approcher de la source d'éclairage au-delà des recommandations du fabricant.
- Si le poste de travail le permet, introduire un filtre pour bloquer le rayonnement lumineux entre la source et l'opérateur. Si ces mesures ne peuvent être mises en œuvre, fournir aux opérateurs des lunettes (classe 4 – disponibles chez wenglorTPL).

Il est de la responsabilité des personnes installant ce produit de s'assurer que tous les moyens possibles (tels que ceux mentionnés ci-dessus) ont été mis en œuvre pour réduire l'exposition des opérateurs à la lumière émise par ce produit.



Des températures ambiantes élevées et une dissipation thermique insuffisante peuvent conduire à des surfaces de boîtier brûlantes. Ne pas toucher l'éclairage quand il est allumé. Maintenez une distance minimale de 20 mm entre l'éclairage et des surfaces isolantes ou installez-le sur une surface conductrice.

■ ENTRETIEN DE L'ÉQUIPEMENT

NETTOYAGE (PRODUIT HORS TENSION) : utiliser un chiffon doux et sec. Ne pas utiliser de matériau abrasif.

Ne pas utiliser de solvant ou de produit chimique agressif. wenglorTPL préconise l'utilisation d'alcool isopropylique.

wenglorTPL

wenglor Straße 3
88069 Tettngang
Germany

+49 (0)7542 5399 800

support@wenglor.com



www.wenglor.com