

Spiegelreflexschranke

P1NL401S01 LASER

Bestellnummer



- Condition Monitoring
- Hohe Schaltfrequenz
- IO-Link 1.1
- Kleinste Teile ab 0,75 mm erkennen

Die Spiegelreflexschranke arbeitet mit einem feinen Laserstrahl und einem Reflektor. Der kollimierte Laserstrahl der Laserklasse 1 erfasst Objekte z. B. bei Montage-, Zuführ- oder Anwesenheitskontrollen ab 0,75 mm Größe über die gesamte Reichweite. Die IO-Link-Schnittstelle kann für die Einstellung der Spiegelreflexschranke (PNP/NPN, Öffner/Schließer, Schaltabstand) und für die Ausgabe der Schaltzustände und Signalwerte verwendet werden.

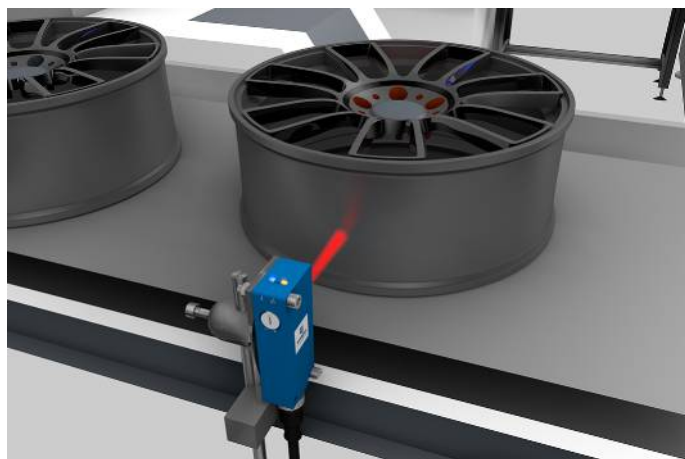

Technische Daten

Optische Daten	
Reichweite	9500 mm
Bezugsreflektor/Reflexfolie	RE6151BM
Mindestabstand auf Reflektor	0 mm
Kleinste erkennbares Teil	siehe Tabelle 2
Schalthysterese	< 15 %
Lichtart	Laser (rot), kollimiert
Polarisationsfilter	ja
Lebensdauer (Tu = +25 °C)	100000 h
Laserklasse (EN 60825-1)	1
Max. zul. Fremdlicht	10000 Lux
Lichtfleckdurchmesser	siehe Tabelle
Einlinsoptik	ja
Elektrische Daten	
Versorgungsspannung	10...30 V DC
Versorgungsspannung mit IO-Link	18...30 V DC
Stromaufnahme (U _b = 24 V)	< 20 mA
Schaltfrequenz	2000 Hz
Schaltfrequenz (Speed-Mode)	3500 Hz
Ansprechzeit	0,25 ms
Ansprechzeit (Speed-Mode)	0,14 ms
Temperaturdrift	< 10 %
Temperaturbereich	-25...60 °C
Spannungsabfall Schaltausgang	< 2 V
Schaltstrom Schaltausgang	100 mA
Reststrom Schaltausgang	< 50 µA
Kurzschlussfest	ja
Verpolungssicher	ja
Überlastsicher	ja
Schnittstelle	IO-Link V1.1
Schutzklasse	III
FDA Accession Number	1911373-000
Mechanische Daten	
Einstellart	Potentiometer
Gehäusematerial	Kunststoff, ABS
Schutzart	IP67/IP68
Anschlussart	M12 × 1; 4-polig
Optikabdeckung	PMMA
Sicherheitstechnische Daten	
MTTFd (EN ISO 13849-1)	2733,11 a
IO-Link	●
PNP-Öffner, PNP-Schließer	●
Anschlussbild-Nr.	215
Bedienfeld-Nr.	A28
Passende Anschluss technik-Nr.	2
Passende Befestigungstechnik-Nr.	350

Ergänzende Produkte

IO-Link-Master	
Reflektor, Reflexfolie	
Set Schutzgehäuse Z1NS001	
Software	
STAUBTUBUS-03	

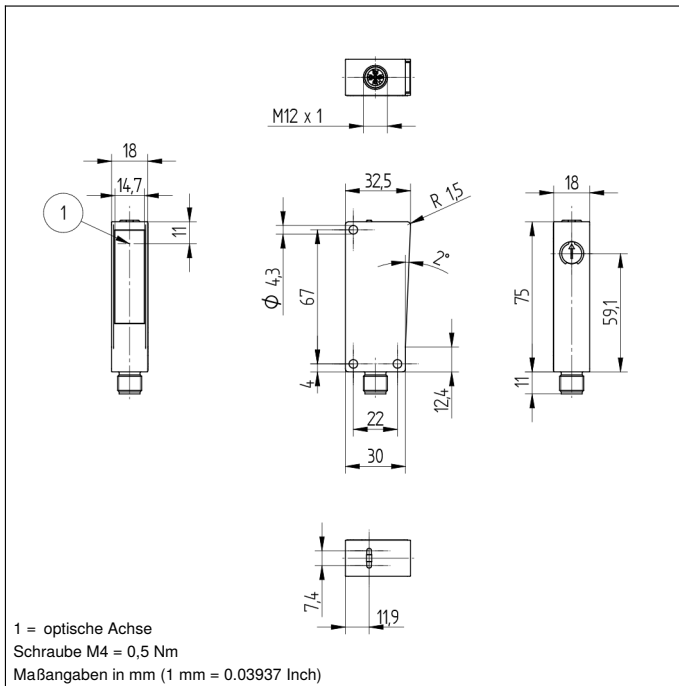

Bedienfeld

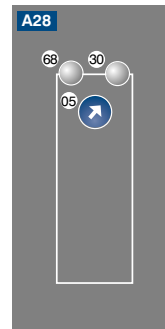

05 = Schaltabstandseinsteller
 30 = Schaltzustandsanzeige/Verschmutzungsmeldung
 68 = Versorgungsspannungsanzeige

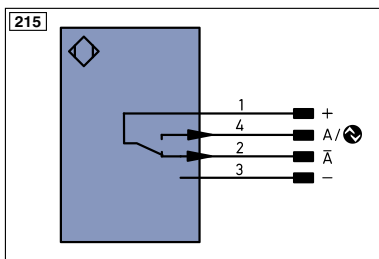

Symbolerklärung

+	Versorgungsspannung +	PT	Platin-Messwiderstand	EN ^A RS422	Encoder A/A (TTL)
-	Versorgungsspannung 0 V	nc	nicht angeschlossen	EN ^B RS422	Encoder B/B (TTL)
~	Versorgungsspannung (Wechselspannung)	U	Testeingang	EN ^A	Encoder A
A	Schaltausgang Schließer (NO)	Ü	Testeingang invertiert	EN ^B	Encoder B
Ä	Schaltausgang Öffner (NC)	W	Triggereingang	A ^{MIN}	Digitalausgang MIN
V	Verschmutzungs-/Fehlerausgang (NO)	W-	Bezugsmasse/Triggereingang	A ^{MAX}	Digitalausgang MAX
∇	Verschmutzungs-/Fehlerausgang (NC)	O	Analogausgang	A ^{OK}	Digitalausgang OK
E	Eingang analog oder digital	Q-	Bezugsmasse/Analogausgang	SY In	Synchronisation In
T	Teach-in-Eingang	BZ	Blockabzug	SY OUT	Synchronisation OUT
Z	Zeitverzögerung (Aktivierung)	AmV	Ausgang Magnetventil/Motor	OLt	Lichtstärkeausgang
S	Schirm	a	Ausgang Ventilsteuerung +	M	Wartung
RxD	Schnittstelle Empfangsleitung	b	Ausgang Ventilsteuerung 0 V	rsv	reserviert
TxD	Schnittstelle Sendeleitung	SY	Synchronisation		Adernfarben nach IEC 60757
RDY	Bereit	SY-	Bezugsmasse/Synchronisation	BK	schwarz
GND	Masse	E+	Empfänger-Leitung	BN	braun
CL	Takt	S+	Sendeleitung	RD	rot
E/A	Eingang/Ausgang programmierbar	±	Erdung	OG	orange
	IO-Link	SrR	Schaltabstandsreduzierung	YE	gelb
PoE	Power over Ethernet	Rx+/-	Ethernet Empfangsleitung	GN	grün
IN	Sicherheitseingang	Tx+/-	Ethernet Sendeleitung	BU	blau
OSSD	Sicherheitsausgang	Bus	Schnittstellen-Bus A(+)/B(-)	VT	violett
Signal	Signalausgang	La	Sendelicht abschaltbar	GY	grau
Bl_D+/-	Ethernet Gigabit bidirekt. Datenleitung (A-D)	Mag	Magnetansteuerung	WH	weiß
EN ⁰ RS422	Encoder 0-Impuls 0/0 (TTL)	RES	Bestätigungseingang	PK	rosa
		EDM	Schützkontrolle	GNYE	grün-gelb

Tabelle 1

Arbeitsabstand	2 m	5 m	9,5 m
Lichtfleckdurchmesser	20 mm	50 mm	70 mm

Tabelle 2

Abstand Sensor/Reflektor	2 m	5 m	9,5 m
Kleinstes erkennbares Teil	0,75 mm	5 mm	8 mm

Zulässige Reflektorentfernung

Reflektortyp, Montageabstand

RQ100BA	0,07...9,5 m	RR21_M	0...1,8 m
RE18040BA	0,07...6 m	Z90R004	0...3,9 m
RQ84BA	0,07...8 m	Z90R005	0...5,3 m
RR84BA	0,07...9,5 m	ZRAE02B01	0,07...4,5 m
RE9538BA	0...3 m	ZRME01B01	0...1 m
RE6151BM	0...9,5 m	ZRME03B01	0...3,8 m
RR50_A	0,06...8,5 m	ZRMR02K01	0...1,5 m
RE6040BA	0,07...9 m	RF505	0...1,5 m
RE8222BA	0,06...5 m	RF508	0...1,6 m
RR34_M	0...4,5 m	RF258	0...1,5 m
RE3220BM	0...5 m	ZRAF08K01	0...1,5 m
RE6210BM	0...2 m	ZRDF03K01	0...6 m
RR25_M	0...3,3 m	ZRDF10K01	0...6 m
RR25KP	0...1,3 m		

