

Sensor réflex

para sistemas de transporte por rodillo

OPT307

Referencia



- Ajustador de distancia de escala
- Lógica integrada
- Supresión de fondo electrónico
- Totalmente encapsulada

Estos sensores se han diseñado especialmente para el uso en transportadores de rodillo de acumulación. Su diseño compacto tiene permite la instalación entre rodillos debajo del nivel del transporte. De esta manera son protegidos contra el daño mecánico.

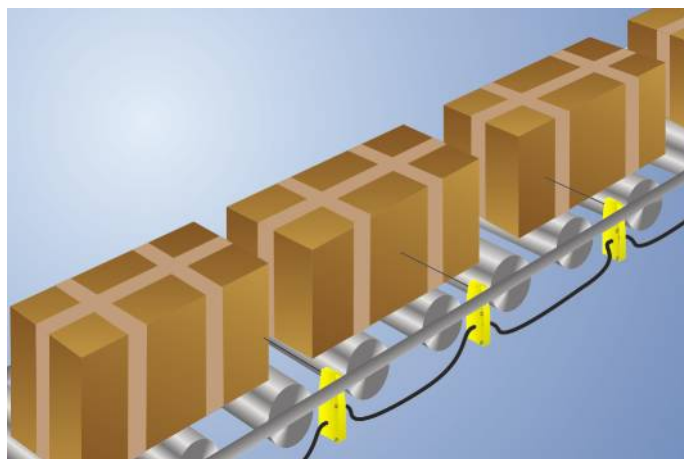

Datos técnicos

Datos ópticos	
Alcance	760 mm
Potenciómetro al mínimo	250...300 mm
Potenciómetro a la mitad	400...550 mm
Potenciómetro al máximo	760...900 mm
Histéresis de conmutación	< 15 %
Fuente de luz	Luz infrarroja
Longitud de onda	880 nm
Vida útil (Tu = +25 °C)	100000 h
Grupo de riesgo (EN 62471)	1
Lux externa máx. admisible	10000 Lux
Ángulo de apertura	5 °

Datos eléctricos	
Tensión de alimentación	18...30 V DC
Sensor de toma de corriente (Ub = 24 V)	< 30 mA
Frecuencia de conmutación	100 Hz
Tiempo de reacción	5 ms
Temperatura de desvío	< 10 %
Rango de temperatura	-15...50 °C
Número de salidas de conmutación	1
Caída de tensión salida de conmutación	< 0,8 V
PNP salida conmutación/Corriente conmutación	200 mA
Protección cortocircuitos	sí
Protección cambio polaridad	sí
Protección de sobrecarga	sí
Lógica	sí
Descarga de bloque individual	sí
Descarga de bloques	sí
Unidad neumática de Válvula de Solenoide	sí
Categoría de protección	III

Datos mecánicos	
Tipo de ajustes	Potenciómetro
Carcasa	Plástico
Totalmente encapsulada	sí
Clase de protección	IP65
Conexión	M12 × 1; 4-pins
Longitud del cable	88 cm

Unidad neumática de Válvula de Solenoide	
Válvula n°	K04
Tensión de alimentación de válvula	19,2...28,8 V
Válvula de toma de corriente	86 mA
Presión de trabajo	4...7 bar
Ancho Nominal	0,8 mm
Tasa de flujo nominal 1 -> 2	20 NI/min
Tasa de flujo nominal 2 -> 3	100 NI/min
Conexión suministro de la línea	2 × 8 × 1
Conector de tubería de la línea de trabajo	4 × 1
Función de la válvula	3/2
Función de conmutación	NC

PNP NC	●
Nº Esquema de conexión	714
Nº Panel de control	OP1
Nº Conector adecuado	2 2s
Nº Montaje adecuado	420

Productos Adicionales

Adaptador OPT70N, OPT70S, OPT70P

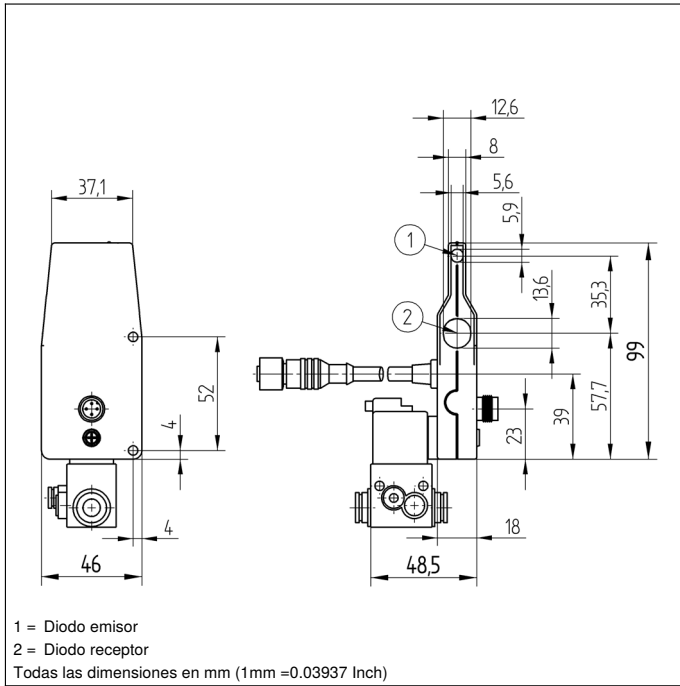

Panel

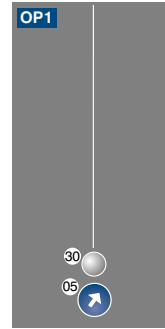

05 = Ajuste de conmutación
 30 = Estado de conmutación/Aviso de contaminación

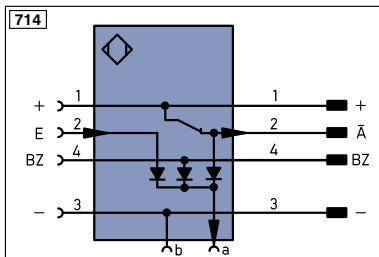

Aclaración de símbolos

+	Tensión de alimentación +	PT	Resistencia de medición de platino	ENa	Codificador A
-	Tensión de alimentación 0 V	nc	no está conectado	ENb	Codificador B
~	Tensión de alimentación (tensión alterna)	U	Test de entrada	AMn	Salida digital MIN
A	Salida de conmutación contacto de trabajo (NO)	U	Test de entrada inverso	AMax	Salida digital MAX
Ā	Salida de conmutación contacto de reposo (NC)	W	Entrada activadora	Aok	Salida digital OK
V	Salida contaminación/error (NO)	O	Salida analógica	SY In	Sincronización In
ȳ	Salida contaminación/error (NC)	O-	"Masa de referencia" salida analógica	SY OUT	Sincronización OUT
E	Entrada (analógica o digital)	BZ	Salida en bloque	Out	Salida da intensidad luminosa
T	Entrada de aprendizaje	AMV	Salida electroválvula/motor		
Z	Retardo temporal (activación)	a	Salida control de válvula +		Color de los conductores según DIN IEC 757
S	Apantallamiento	b	Salida control de válvula 0 V	BK	negro
RxD	Receptor RS-232	SY	Sincronización	BN	marrón
TxD	Emisor RS-232	E+	Conductor del receptor	RD	rojo
RDY	Pronto	S+	Conductor del emisor	OG	naranja
GND	Listo	±	Puesta a tierra	YE	amarillo
CL	Cadencia	SrR	Reducción distancia de conmutación	GN	verde
E/A	Entrada/Salida programable	Rx +/-	Receptor Ethernet	BU	azul
	IO-Link	Tx +/-	Emisor Ethernet	VT	violeta
PoE	Power over Ethernet	Bx	Interfaz-Bus A(+)/B(-)	GY	gris
IN	Ingreso di sicurezza	La	Luz emitida desconectable	WH	bianco
OSSD	Entrada de seguridad	Mag	Control magnético	PK	rosa
Signal	Salida de señal	RES	Entrada de confirmación	GNYE	verde/amarillo
M	el mantenimiento	EDM	Comprobación de contactores		

