

Barrage optique

ZK100VD8

LASER

Référence



- Format miniature
- Robuste grâce à son boîtier noyé

Données techniques

Caractéristiques optiques

Portée	10000 mm
Plus petite taille détectable	500 μ m
Hystérésis de commutation	< 15 %
Type de lumière	Laser (rouge)
Durée de vie (Tu = +25 °C)	100000 h
Classe laser (EN 60825-1)	2
Ambiance lumineuse max.	10000 Lux
Angle d'ouverture	5 °

Caractéristiques électroniques

Fonction du détecteur	Récepteur
Tension d'alimentation	10...30 V DC
Consommation (Ub = 24 V)	< 20 mA
Fréquence de commutation	5 kHz
Temps de réponse	100 μ s
Dérive en température	< 10 %
Température d'utilisation	-25...60 °C
Chute de tension sortie TOR	< 2,5 V
Courant commuté sortie TOR	100 mA
Protection contre les courts-circuits et surcharges	oui
Protection contre les inversions de polarité	oui
Classe de protection	III

Caractéristiques mécaniques

Mode de réglage	Potentiomètre
Matière du boîtier	Plastique
Electronique noyée	oui
Degré de protection	IP67
Mode de raccordement	M8 \times 1; 3-pôles

Contact à ouverture PNP



Schéma de raccordement N°

109

Panneau de commande N°

K1

Référence connectique appropriée

8

Fixation appropriée

400

Emetteur approprié

ZK1008

Ces barrages optiques conviennent parfaitement à une utilisation dans des environnements industriels : grâce à leur grande portée, ils bénéficient d'une fiabilité élevée même dans un environnement extrêmement sale. Leur entrée de test permet d'effectuer un test de fonctionnement.

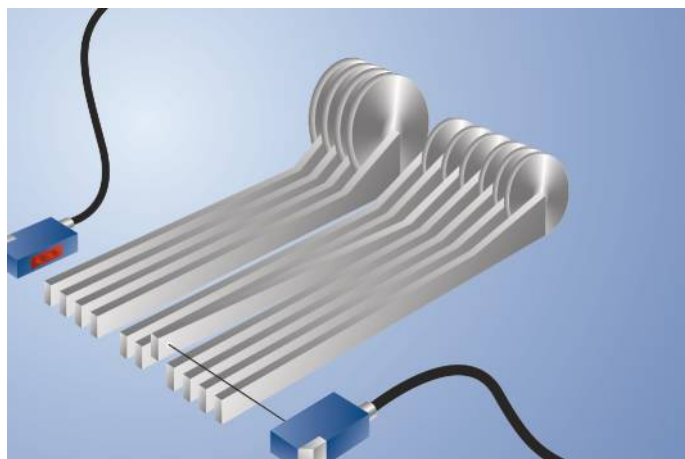

Produits complémentaires

PNP-NPN Convertisseur BG8V1P-N-2M

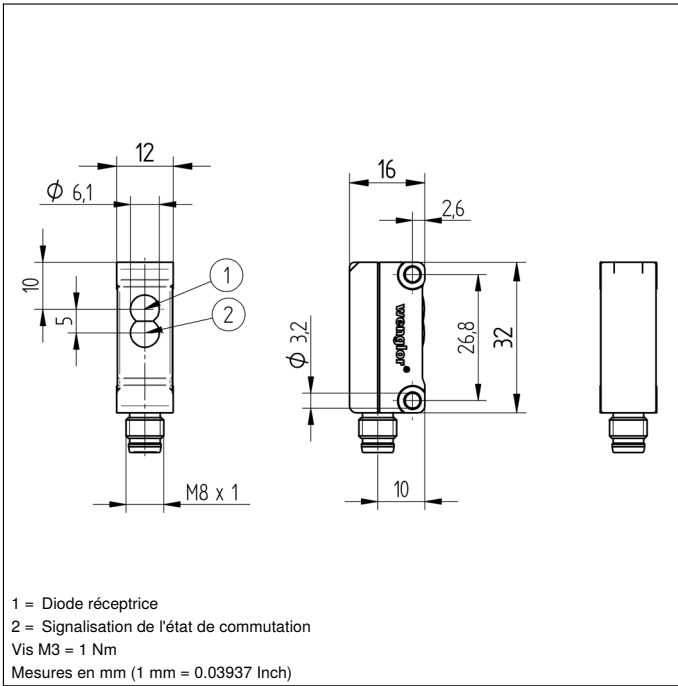

Panneau

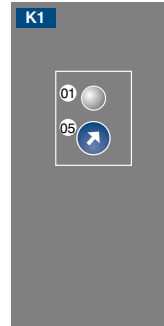

01 = Signalisation de l'état de commutation
 05 = Réglage de la distance

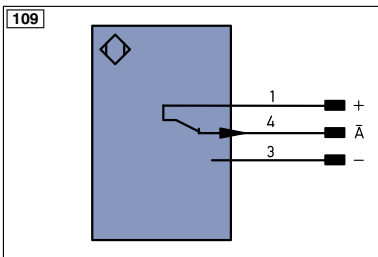

Légende

+	Tension d'alimentation +	PT	Résistance de mesure en platine	ENa	Codeur A
-	Tension d'alimentation 0 V	nc	n'est pas branché	ENb	Codeur B
~	Tension d'alimentation (Tension alternative)	U	Entrée test	AMIN	Sortie numérique MIN
A	Sortie de commutation Fermeture (NO)	Ū	Entrée test inverse	AMAX	Sortie numérique MAX
Ā	Sortie de commutation Ouverture (NC)	W	Entrée Trigger	AOK	Sortie numérique OK
V	Sortie encrassement / Sortie défaut (NO)	O	Sortie analogique	SY In	Synchronisation In
Ṽ	Sortie encrassement / Sortie défaut (NC)	O-	Masse pour sortie analogique	SY OUT	Synchronisation OUT
E	Entrée (analogique ou digitale)	BZ	Extraction par bloc	LT	Sortie intensité lumineuse
T	Entrée apprentissage	AWV	Sortie de l'électrovanne	M	Maintenance
Z	Temporisation (activation)	a	Sortie commande électrovanne +		
S	Blindage	b	Sortie commande électrovanne 0 V		
RxD	Réception de données Interface	SY	Synchronisation		
TxD	Émission de données Interface	E+	Réception		
RDY	Prêt	S+	Émission		
GND	Masse	≐	Terre		
CL	Cadence	SnR	Réduction distance de commutation		
E/A	Entrée / Sortie programmable	Rx+/-	Réception de données Ethernet		
IO-Link	IO-Link	Tx+/-	Émission de données Ethernet		
PoE	Power over Ethernet	Bus	Interfaces-Bus A(+) / B(-)		
IN	Entrée de sécurité	La	Lumière émettrice désactivable		
QSSD	Sortie sécurité	Mag	Commande magnétique		
Signal	Sortie de signal	RES	Confirmation		
Bi-D+/-	Ligne données bidirect. Gigabit Ethernet (A-D)	EDM	Contrôle d'efficacité		
EN05542	Codeur, impulsion, 0 0/0 (TTL)	ENAR542	Codeur A/Ā (TTL)		
		ENBR542	Codeur B/B̄ (TTL)		

Codeurs des fils suivant norme DIN IEC 757

BK	noir
BN	brun
RD	rouge
OG	orange
YE	jaune
GN	vert
BU	bleu
VT	violet
GY	gris
WH	blanc
PK	rose
GNYE	vert jaune

Plus petite taille détectable

Par rapport à la distance entre l'émetteur et le récepteur

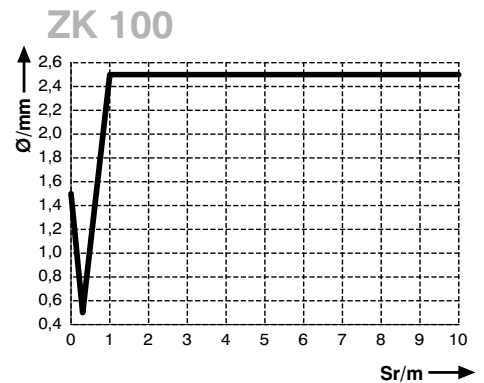

Sr = Distance de commutation

Ø = Diamètre, plus petite taille détectable

