

Amplificador de fibra óptica

P1XD214

Referencia



- **Ajuste intuitivo en la pantalla**
- **Comunicación NFC a través de la aplicación weCon, IO-Link**
- **Luz LED azul y roja en un mismo equipo, aumento del alcance mediante luz rosa**
- **Montaje sin herramientas**
- **Possibilidad de funcionamiento autónomo y como unidad adaptable (14 sensores)**

Los sensores de fibra óptica funcionan según el principio de retroreflexión, por el cual la luz se emite a través de un cable de fibra óptica y se recibe a través de otro. Gracias a los diferentes cables de fibra óptica de plástico o de vidrio con adaptador n.º 4, el amplificador se puede adecuar a los más diversos requisitos de aplicación. La pantalla muestra el umbral de conmutación y la señal recibida actualmente, lo que permite ajustar el sensor de forma intuitiva y rápida mediante las teclas. Las parametrizaciones más complejas se pueden realizar cómodamente a través de la aplicación wenglor weCon en un terminal móvil o a través de IO-Link. Los sensores de la serie P1XD200 pueden funcionar como unidad independiente o como unidad adaptable con hasta 14 sensores. A pesar de las consultas realizadas

Datos técnicos

Datos ópticos

Tipo de luz	Dos colores
Vida útil (Tu = +25 °C)	> 100000 h
Lux externa máx. admisible	10000 Lux

Datos eléctricos

Tensión de alimentación	10...30 V DC
Tensión de alimentación con IO-Link	18...30 V DC
Consumo de corriente (Ub = 24 V)	45 mA
Frecuencia de conmutación	9,8 kHz
Tiempo de reacción	51 µs
Retardo del tiempo de conexión/desconexión	0...10000 ms
Temperatura de desvío	< 10 %
Rango de temperatura	-25...60 °C
Caída de tensión salida de conmutación	< 2 V
Corriente de conmutación / salida de conmutación	100 mA
Protección cortocircuitos	sí
Protección cambio polaridad	sí
Protección de sobrecarga	sí
Modo Teach-In	NT, MT, MT con reajuste dinámico, detección de salto, DT, BT, WT
Velocidad de transferencia IO-Link	COM3
Interfaz	IO-Link V1.1.3
Categoría de protección	III

Datos mecánicos

Tipo de ajustes	NFC
Tipo de ajustes	Pantalla
Carcasa	Plástico, ABS
Carcasa	Plástico, PA
Carcasa	Plástico, PC
Clase de protección	IP50
Conexión	M8 × 1; 4-pines
Montaje en rail DIN	35 mm

Datos técnicos de seguridad

MTTFd (EN ISO 13849-1)	640,47 a
Volumen de entrega	1 conector macho y set de tapas protectoras Z1XE001 1 indicación sobre la puesta en marcha 1 sensor

IO-Link	●
NPN NO	●
Nº Esquema de conexión	774
Nº Panel de control	P16
Nº Conector adecuado	7

Productos adicionales

Cable de fibra óptica de plástico
Master IO-Link

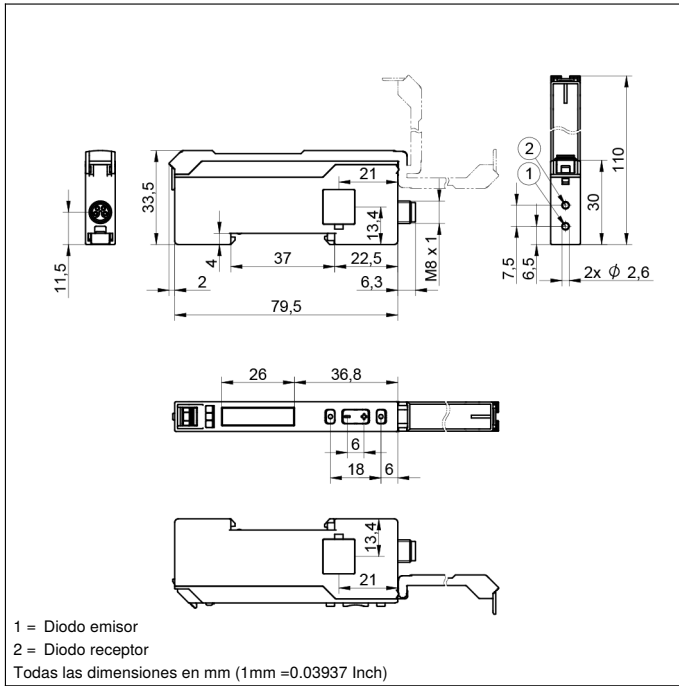

Panel

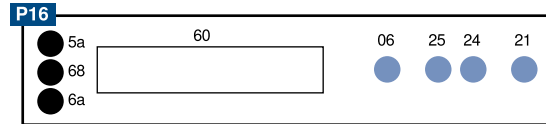

- 06 = Boton Teach
- 21 = Modo del boton
- 24 = Botón más
- 25 = Botón menos
- 5a = monitor de estado de conmutación O1
- 60 = Pantalla
- 68 = LED de alimentación
- 6a = monitor de estado de conmutación O2

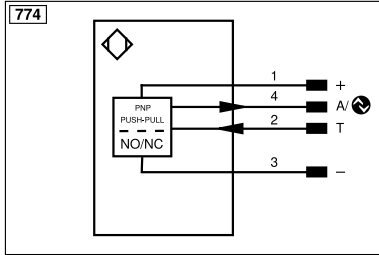

Aclaración de símbolos					
+	Tensión de alimentación +	PT	Resistencia de medición de platino	ENAR422	Codificador A/Ā (TTL)
-	Tensión de alimentación 0 V	nc	No está conectado	ENBR422	Codificador B/B̄ (TTL)
~	Tensión de alimentación (tensión alterna)	U	Test de entrada	ENA	Codificador A
A	Salida de conmutación contacto de trabajo (NO)	Ū	Test de entrada inverso	ENb	Codificador B
Ā	Salida de conmutación contacto de reposo (NC)	W	Entrada activadora	AMIN	Saída digital MIN
V	Salida contaminación/error (NO)	W-	"Masa de referencia" entrada activadora	AMAX	Saída digital MAX
Ū	Salida contaminación/error (NC)	O	Salida analógica	Aok	Saída digital OK
E	Entrada (analógica o digital)	O-	"Masa de referencia" salida analógica	SY In	Sincronización In
T	Entrada de aprendizaje	BZ	Salida en bloque	SY OUT	Sincronización OUT
R	Entrada de reinicio	AMv	Salida electroválvula/motor	OLT	Saída da intensidad luminosa
Z	Retardo temporal (activación)	a	Salida control de válvula +	M	El mantenimiento
S	Apantallamiento	b	Salida control de válvula 0 V	rsv	Reservada
RxD	Receptor RS-232	SY	Sincronización	Color de los conductores según DIN IEC 60757	
TxD	Emisor RS-232	SY-	"Masa de referencia" sincronización	BK	o
RDY	Listo	E+	Conductor del receptor	BN	marrón
GND	Cadencia	S+	Conductor del emisor	RD	rojo
CL	Ritmo	⊕	Puesta a tierra	OG	naranja
E/A	Entrada/Salida programable	SnR	Reducción distancia de conmutación	YE	amarillo
	IO-Link	Rx+/-	Receptor Ethernet	GN	verde
PoE	Power over Ethernet	Tx+/-	Emisor Ethernet	BU	azul
IN	Sicherheitsingang	Bus	Interfaz-Bus A(+)/B(-)	VT	violeta
QSDD	Sicherheitsausgang	La	Luz emitida desconectable	GY	gris
Signal	Signalausgang	Mag	Control magnético	WH	blanco
BI_D+/-	Ethernet Gigabit bidirekt. Datenleitung (A-D)	RES	Entrada de confirmación	PK	rosa
ENo RS422	Codificador 0-Impuls 0/Ā (TTL)	EDM	Comprobación de contactores	GNYE	verde/amarillo