

Éclairage annulaire

lumière blanche, 76 mm

LRLW200

Référence



- Éclairage annulaire à LED certifié IP67
- Éclairage annulaire puissant avec de nombreuses options de montage pour une intégration simplifiée
- Éclairage stroboscopique automatique (overdrive) avec boîtier robuste et contrôle de courant intégré
- Flexibilité : Angle de rayonnement étendu grâce à l'Angle Changer

Les éclairages annulaires wenglor LRLx200 sont des éclairages annulaires à haute intensité et très homogènes avec deux modes de fonctionnement : mode continu et stroboscope OverDrive. Le boîtier robuste IP67 est équipé d'aimants et de points de fixation pour le montage d'Angle Changers, ce qui offre une flexibilité inégalée pour l'éclairage au format annulaire.

Données techniques

Caractéristiques optiques

Type de lumière	LED blanche
Température chromatique	4500 K
Angle de rayonnement	± 7 °
Puissance lumineuse lumière blanche	166420 Lux
Distance entre les points de mesure	500 mm
Compatible avec	Angle Changer

Conditions ambiantes

Plage de températures	-10...40 °C
Température de stockage	-20...60 °C
Humidité de l'air	< 80 %, sans condensation

Caractéristiques électroniques

Tension d'alimentation	21,6...26,4 V DC
Puissance	21,6 W
Puissance crête	86,4 W
Consommation de courant en fonctionnement continu (U _b = 24 V)	0,9 A
Consommation de courant en mode flash avec intensité accrue (U _b = 24 V)	3,6 A
Durée du flash (max.)	10 ms
Rapport cyclique (max.)	< 0,1
Temps de montée	15 µs
Temps à la retombée	15 µs
Signal d'entrée	PNP / NPN
Protection contre les courts-circuits	oui
Protection contre les inversions de polarité	oui
Protection contre les surcharges	oui
Classe de protection	III
Atténuation	0...10 V ± 100...30%
Overdrive	oui

Caractéristiques mécaniques

Champ lumineux	Ø 136 mm
Boîtier en matière	Aluminium, anodisé
Boîtier en matière	Plastique, PMMA
Indice de protection	IP67
Mode de raccordement	M12 × 1; 5-pôles
Max. longueur de câble	10 m

Fonction

Modes de fonctionnement	Mode continu, mode flash Overdrive
-------------------------	------------------------------------

Produits complémentaires

Adaptateur de montage
Angle Changer ZRLG
Câble de connexion

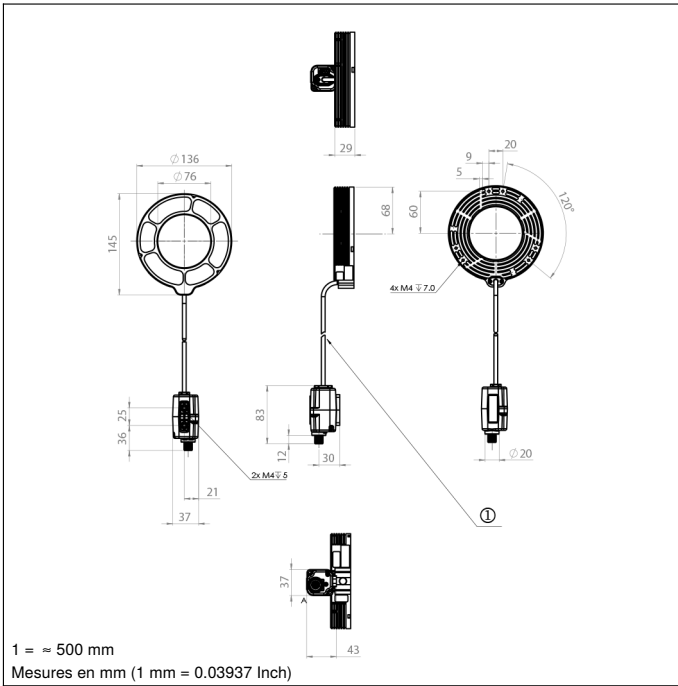
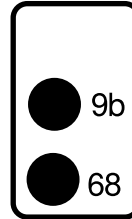
Panneau
T21

 68 = Affichage de la tension d'alimentation
 9b = Indicateur du mode stroboscope

Légende					
+	Tension d'alimentation +	nc	N'est pas branché	EN _{BR5422}	Codeur B/B̄ (TTL)
-	Tension d'alimentation 0 V	U	Entrée test	ENA	Codeur A
~	Tension d'alimentation (Tension alternative)	Ü	Entrée test inverse	EN _B	Codeur B
A	Sortie de commutation Fermeture (NO)	W	Entrée Trigger	AMIN	Sortie numérique MIN
Ā	Sortie de commutation Ouverture (NC)	W-	Masse pour entrée trigger	AMAX	Sortie numérique MAX
V	Sortie encrassement / Sortie défaut (NO)	O	Sortie analogique	AOK	Sortie numérique OK
ȳ	Sortie encrassement / Sortie défaut (NC)	O-	Masse pour sortie analogique	SY In	Synchronisation In
E	Entrée (analogique ou digitale)	BZ	Extraction par bloc	SY OUT	Synchronisation OUT
T	Entrée apprentissage	Amv	Sortie de l'électrovanne	OLT	Sortie intensité lumineuse
Z	Temporisation (activation)	a	Sortie commande électrovanne +	M	Maintenance
S	Blindage	b	Sortie commande électrovanne 0 V	rsv	Réservé
RxD	Réception de données Interface	SY	Synchronisation	Couleurs des fils suivant norme DIN IEC 60757	
TxD	Émission de données Interface	SY-	Masse pour synchronisation	BK	noir
RDY	Prêt	E+	Réception	BN	brun
GND	Masse	S+	Émission	RD	rouge
CL	Cadence	±	Terre	OG	orange
E/A	Entrée / Sortie programmable	SnR	Réduction distance de commutation	YE	jaune
IO-Link		Rx+/-	Réception de données Ethernet	GN	vert
PoE	Power over Ethernet	Tx+/-	Émission de données Ethernet	BU	bleu
IN	Entrée de sécurité	Bus	Interfaces-Bus A(+) / B(-)	VT	violet
OSSD	Sortie sécurité	La	Lumière émettrice désactivable	GY	gris
Signal	Sortie de signal	Mag	Commande magnétique	WH	blanc
BI_D+/-	Ligne données bidirect.Gigabit Ethernet (A-D)	RES	Confirmation	PK	rose
EN _{RS422}	Codeur, impulsion, 0 0/0̄ (TTL)	EDM	Contrôle d'efficacité	GNYE	vert jaune
PT	Résistance de mesure en platine	EN _{AR5422}	Codeur A/Ā (TTL)		