

# Camera Machine Vision

## BBVK004

Numero d'ordinazione



- Chip di immagine con Global Shutter per applicazioni dinamiche
- Custodia compatta e robusta nel formato 29 x 64,4 x 29 mm
- Diversi obiettivi adattabili grazie alla filettatura standard
- Opzioni di fissaggio flessibili su 4 lati

Le camere Machine Vision consentono di acquisire immagini per applicazioni Vision. Le immagini vengono distribuite tramite un'interfaccia Ethernet da 1'Gigabit. Il collegamento della camera può essere effettuato tramite un collegamento PoE, quindi è necessario un solo cavo. La custodia piccola e robusta e la connessione filettata C mount sono facili e flessibili da integrare. La tecnologia all'avanguardia del sensore CMOS garantisce un'elevata risoluzione e una qualità d'immagine ottimale senza disturbi anche in condizioni di illuminazione difficili.

### Dati tecnici

Dati ottici	
Risoluzione	2448 x 2048 Pixel
Risoluzione	5 MP
Dimensione Pixel	2,74 x 2,74 $\mu\text{m}$
Tipo di sensore	CMOS
Designazione del sensore	Sony IMX547
Chip immagine	colori
Dimensione chip immagine	1/1,8"
Frequenza immagine (pieno schermo)	< 22 fps
Dati elettrici	
Tensione di alimentazione	12...24 V DC
Assorbimento di corrente ( $U_b = 24\text{ V}$ )	< 130 mA
Fascia temperatura	-20...55 °C
Temperatura di stoccaggio	-30...60 °C
Umidità dell'aria	20...95 %
Numero di GPIO (uso generale I/O)	2
Numero di uscite flash	1
Uscita del flash	Accoppiatore ottico
Numero ingressi trigger	1
Ingresso trigger	Accoppiatore ottico
Norme PoE supportate	IEEE802.3af
Dati meccanici	
Filetto dell'obiettivo	C-Mount
Materiale custodia	Alluminio, verniciato a polvere
Protezione dell'ottica	Vetro
Grado di protezione	IP67
Tipo di connessione	M8 x 1; 8-pin
Tipo di connessione Ethernet	M12 x 1; 8-pin, cod. X
Funzione	
Global Shutter	sì
PoE	sì

### Prodotti aggiuntivi

Controller Machine Vision MVC
Obiettivo
Software
Switch EHSS001
Tecnica di illuminazione
Tubo di protezione ZBVG

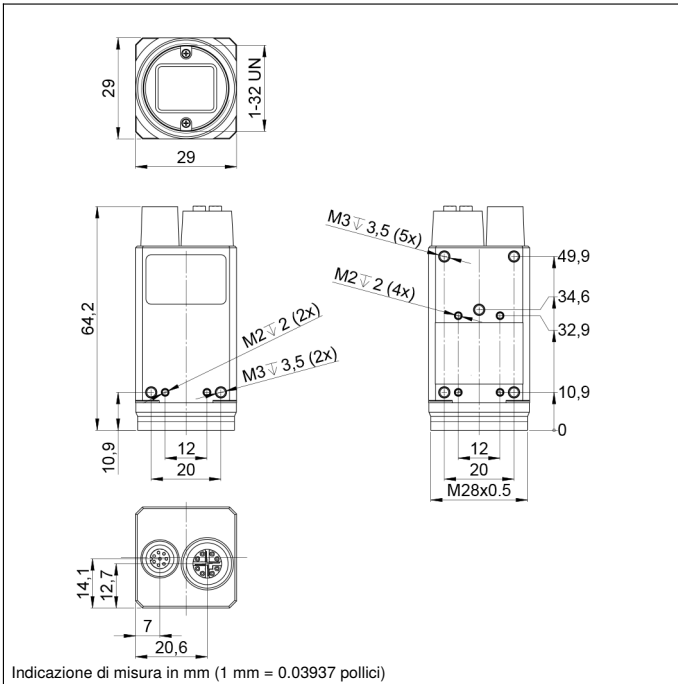

Indicazione di misura in mm (1 mm = 0.03937 pollici)

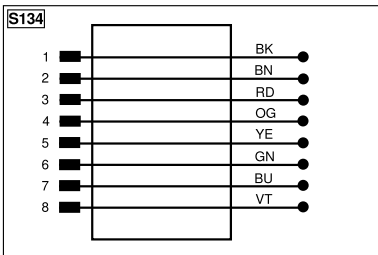
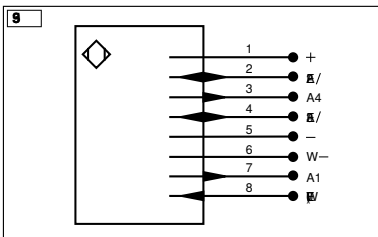

Indice			
+	Alimentazione +	PT	Resistore di precisione in platino
-	Alimentazione 0 V	nc	Non collegato
~	Alimentazione AC	U	Ingresso test
A	Uscita (NO)	Ū	Ingresso test inverso
Ā	Uscita (NC)	W	Ingresso trigger
V	Antibrattamento/errore (NO)	W-	Terra per ingresso trigger
Ṽ	Antibrattamento/errore (NC)	O	Uscita analogica
E	Ingresso digitale/analogico	O-	Terra per uscita analogica
T	Ingresso Teach	BZ	Estrazione a blocchi
R	Ingresso reset	Amv	Valvola uscita
Z	Tempo di ritardo	a	Valvola uscita +
S	Schermo	b	Valvola uscita 0 V
RxD	Interfaccia ricezione	SY	Sincronizzazione
TxD	Interfaccia emissione	SY-	Terra per sincronizzazione
RDY	Pronto	E+	Ricevitore-Linea
GND	Massa	S+	Emettitore-Linea
CL	Clock	⊕	Terra
E/A	Entrata/Uscita programmabile	SnR	Riduzione della distanza di lavoro
	IO-Link	Rx+/-	Ethernet ricezione
PoE	Power over Ethernet	Tx+/-	Ethernet emissione
IN	Ingresso di sicurezza	Bus	Interfaccia-Bus A(+)/B(-)
OSSD	Uscita di sicurezza	La	Luce emettitore disinseribile
Signal	Uscita del segnale	Mag	Comando magnetico
BI_D+/-	GbE bidirezionale. Linea dati (A-D)	RES	Ingresso conferma
ENo RS422	Encoder 0-Impuls 0/Ū (TTL)	EDM	Monitoraggio contatti
		ENAR5422	Encoder A/Ā (TTL)
		ENBR5422	Encoder B/B̄ (TTL)
		ENA	Encoder A
		ENB	Encoder B
		AMIN	Uscita digitale MIN
		AMAX	Uscita digitale MAX
		Aok	Uscita digitale OK
		SY In	Sincronizzazione In
		SY OUT	Sincronizzazione OUT
		OUT	Uscita luminosità
		M	Manutenzione
		rsv	Riservata
			Colori cavi secondo IEC 60757
		BK	Nero
		BN	Marrone
		RD	Rosso
		OG	Arancione
		YE	Giallo
		GN	Verde
		BU	Bleu
		VT	Viola
		GY	Grigio
		WH	Bianco
		PK	Rosa
		GNYE	Verde Giallo

## Opzioni di connessione

per illuminazioni della serie L

