

# Machine Vision Camera

## BBVK004

Bestellnummer



- **Bildchip mit Global Shutter für dynamische Anwendungen**
- **Flexible Befestigungsmöglichkeiten von 4 Seiten**
- **Kompaktes und robustes Gehäuse im Format 29 x 64,4 x 29 mm**
- **Verschiedene Objektive adaptierbar dank Standardgewinde**

Machine Vision Cameras ermöglichen die Aufnahme von Bildern bei Vision-Anwendungen. Die Ausgabe der Bilder erfolgt über eine 1-Gigabit-Ethernet-Schnittstelle. Der Anschluss der Kamera kann über einen PoE-Anschluss vorgenommen werden, sodass nur ein Kabel nötig ist. Das kleine und robuste Gehäuse sowie der C-Mount-Gewindeanschluss sind einfach und flexibel integrierbar. Modernste CMOS-Sensortechnologie sorgt für eine hohe Auflösung und eine optimale Bildqualität ohne Rauschen selbst bei schwierigen Lichtverhältnissen.

### Technische Daten

#### Optische Daten

Auflösung	2448 × 2048 Pixel
Auflösung	5 MP
Pixelgröße	2,74 × 2,74 µm
Sensortyp	CMOS
Sensorbezeichnung	Sony IMX547
Bildchip	color
Sensorgroße	1/1,8"
Bildfrequenz (Vollbild)	< 22 fps

#### Elektrische Daten

Versorgungsspannung	12...24 V DC
Stromaufnahme (U <sub>b</sub> = 24 V)	< 130 mA
Temperaturbereich	-20...55 °C
Lagertemperatur	-30...60 °C
Luftfeuchte	20...95 %
Anzahl GPIO	2
Anzahl Blitzausgänge	1
Blitzausgang	Optokoppler
Anzahl Triggereingänge	1
Triggereingang	Optokoppler
Unterstützte PoE-Norm	IEEE802.3af

#### Mechanische Daten

Objektivgewinde	C-Mount
Gehäusematerial	Aluminium, pulverbeschichtet
Optikabdeckung	Glas
Schutzart	IP67
Anschlussart	M8 × 1; 8-polig
Anschlussart Ethernet	M12 × 1; 8-polig, X-cod.

#### Funktion

Global Shutter	ja
PoE	ja

### Ergänzende Produkte

Beleuchtungstechnik
Machine Vision Controller MVC
Objektiv
Schutztubus ZBVG
Software
Switch EHSS001

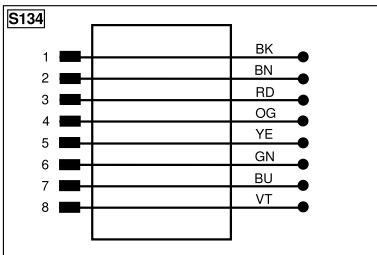
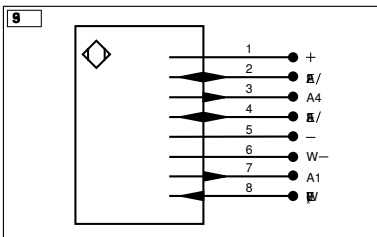
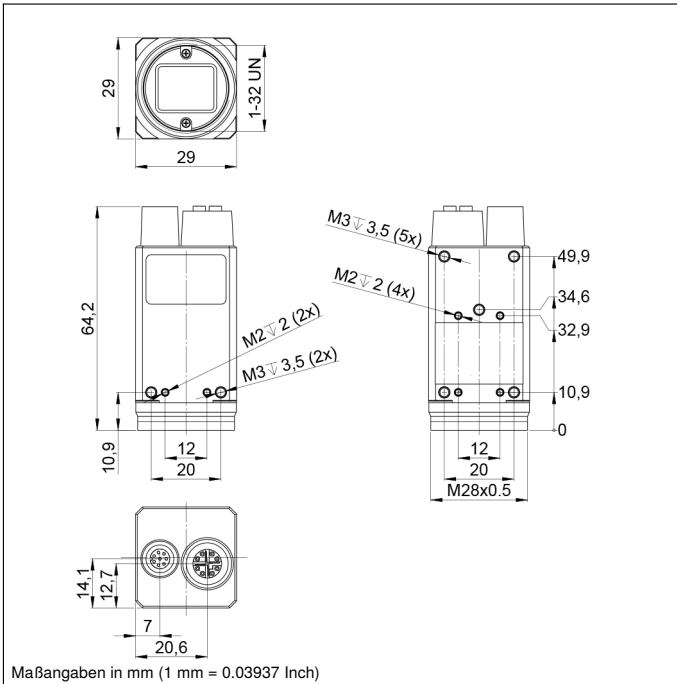

Symbolerklärung					
+	Versorgungsspannung +	PT	Platin-Messwiderstand	EN <sub>RS422</sub>	Encoder A/Ä (TTL)
-	Versorgungsspannung 0 V	nc	Nicht angeschlossen	EN <sub>BS422</sub>	Encoder B/B̄ (TTL)
~	Versorgungsspannung (Wechselspannung)	U	Testeingang	ENA	Encoder A
A	Schaltausgang Schließer (NO)	Ü	Testeingang invertiert	ENb	Encoder B
Ä	Schaltausgang Öffner (NC)	W	Triggereingang	AMIN	Digitalausgang MIN
V	Verschmutzungs-/Fehlerausgang (NO)	W-	Bezugsmasse/Triggereingang	AMAX	Digitalausgang MAX
ṽ	Verschmutzungs-/Fehlerausgang (NC)	O	Analogausgang	AOK	Digitalausgang OK
E	Eingang analog oder digital	O-	Bezugsmasse/Analogausgang	SY In	Synchronisation In
T	Teach-in-Eingang	BZ	Blockabzug	SY OUT	Synchronisation OUT
R	Reset-Eingang	Amv	Ausgang Magnetventil/Motor	OLT	Lichtstärkeausgang
Z	Zeitverzögerung (Aktivierung)	a	Ausgang Ventilsteuerung +	M	Wartung
S	Schirm	b	Ausgang Ventilsteuerung 0 V	rsv	Reserviert
RxD	Schnittstelle Empfangsleitung	SY	Synchronisation	Adernfarben nach IEC 60757	
TxD	Schnittstelle Sendeleitung	SY-	Bezugsmasse/Synchronisation	BK	schwarz
RDY	Bereit	E+	Empfängerleitung	BN	braun
GND	Masse	S+	Sendeleitung	RD	rot
CL	Takt	≡	Erdung	OG	orange
E/A	Eingang/Ausgang programmierbar	SnR	Schaltabstandsreduzierung	YE	gelb
	IO-Link	Rx+/-	Ethernet Empfangsleitung	GN	grün
PoE	Power over Ethernet	Tx+/-	Ethernet Sendeleitung	BU	blau
IN	Sicherheitsingang	Bus	Schnittstellen-Bus A(+)/B(-)	VT	violett
QSSD	Sicherheitsausgang	La	Sendelicht abschaltbar	GY	grau
Signal	Signalausgang	Mag	Magnetansteuerung	WH	weiß
Bl_D+/-	Ethernet Gigabit bidirekt. Datenleitung (A-D)	RES	Bestätigungseingang	PK	rosa
EN <sub>RS422</sub>	Encoder 0-Impuls 0/0̄ (TTL)	EDM	Schützkontrolle	GNYE	grüngelb

## Anschlussmöglichkeiten

für Beleuchtungen der L-Reihe

