

Caméra de vision industrielle

BBVK008

Référence



- Boîtier compact et robuste au format 29 x 64,4 x 29 mm
- Différents objectifs adaptables grâce au filetage standard
- Possibilités de fixation flexibles sur 4 côtés
- Puce de traitement d'image avec Global Shutter pour applications dynamiques

Les caméras de vision industrielle permettent de réaliser des images dans le cadre d'applications de vision. La diffusion des images s'effectue via une interface Ethernet de 1 Gigabit. Le raccordement de la caméra peut être effectué via un branchement PoE, de sorte qu'un seul câble est nécessaire. Le petit boîtier robuste et le raccord fileté à monture C s'intègrent facilement et de manière flexible. La technologie de capteur CMOS de pointe garantit une résolution élevée et une qualité d'image optimale, sans bruit, même dans des conditions d'éclairage difficiles.

Données techniques

Caractéristiques optiques

Résolution	5320 x 4600 Pixel
Résolution	24,5 MP
Taille du pixel	2,74 x 2,74 µm
Type de capteur	CMOS
Désignation du capteur	Sony IMX540
Puce de traitement d'image	couleur
Taille de puce de traitement d'image	1,2"
Fréquence d'image (plein écran)	< 4,5 fps

Caractéristiques électroniques

Tension d'alimentation	12...24 V DC
Consommation de courant (Ub = 24 V)	< 130 mA
Plage de températures	-20...55 °C
Température de stockage	-30...60 °C
Humidité relative	20...95 %
Nombre de GPIO (fonction E/S)	2
Nombre de sorties des flash	1
Sortie flash	Optocoupleur
Nombre d'entrée de déclenchement	1
PoE standard supporté	IEEE802.3af

Caractéristiques mécaniques

Objectif fileté	C-Mount
Boîtier en matière	Aluminium, revêtu par poudre
Protection de l'optique	Verre
Indice de protection	IP67
Mode de raccordement	M8x1 ; 8 broches
Raccordement Ethernet	M12x1; 8-pôles, cod. X

Fonction

Global Shutter	oui
PoE	oui

Produits complémentaires

Contrôleur de vision industrielle MVC
Logiciel
Objectif
Switch EHSS001
Technique d'éclairage
Tube de protection ZBVG

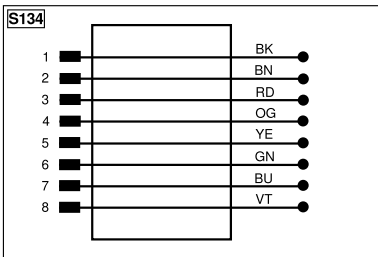
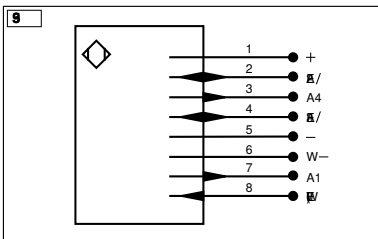
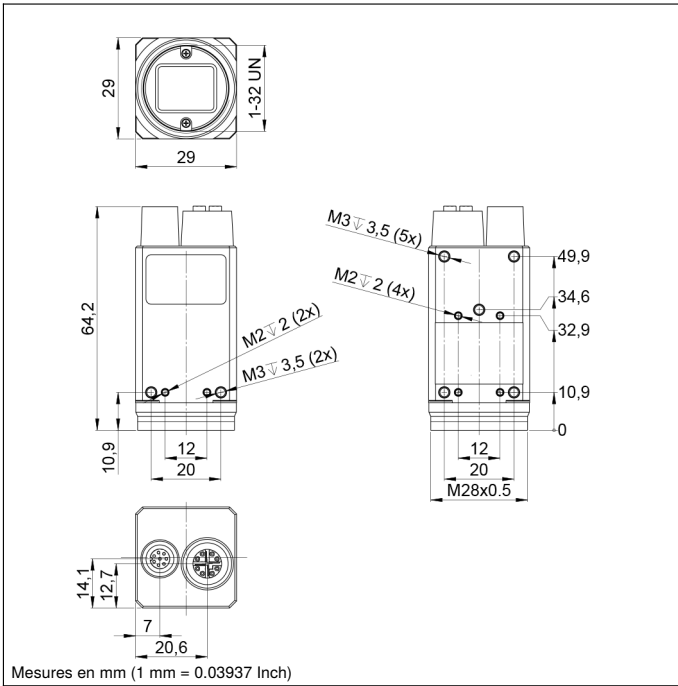

Légende					
+	Tension d'alimentation +	PT	Résistance de mesure en platine		
-	Tension d'alimentation 0 V	nc	N'est pas branché		
~	Tension d'alimentation (Tension alternative)	U	Entrée test		
A	Sortie de commutation Fermeture (NO)	Ū	Entrée test inverse		
Ā	Sortie de commutation Ouverture (NC)	W	Entrée Trigger		
V	Sortie enclassement / Sortie défaut (NO)	W-	Masse pour entrée trigger		
Ṽ	Sortie enclassement / Sortie défaut (NC)	O	Sortie analogique		
E	Entrée (analogique ou digitale)	O-	Masse pour sortie analogique		
T	Entrée apprentissage	BZ	Extraction par bloc		
R	Entrée de réinitialisation	Amv	Sortie de l'électrovanne		
Z	Temporisation (activation)	a	Sortie commande électrovanne +		
S	Blindage	b	Sortie commande électrovanne 0 V		
RxD	Réception de données Interface	SY	Synchronisation		
TxD	Émission de données Interface	SY-	Masse pour synchronisation		
RDY	Prêt	E+	Réception		
GND	Masse	S+	Émission		
CL	Cadence	⊕	Terre		
E/A	Entrée / Sortie programmable	SnR	Réduction distance de commutation		
	IO-Link	Rx+/-	Réception de données Ethernet		
PoE	Power over Ethernet	Tx+/-	Émission de données Ethernet		
IN	Entrée de sécurité	Bus	Interfaces-Bus A(+) / B(-)		
OSSD	Sortie sécurité	La	Lumière émettrice désactivable		
Signal	Sortie de signal	Mag	Commande magnétique		
Bl_D+/-	Ligne données bidirect.Gigabit Ethernet (A-D)	RES	Confirmation		
EN ₀ RS422	Codeur, impulsion, 0 0/0 (TTL)	EDM	Contrôle d'efficacité		
			EN _{RS422}	Codeur A/Ā (TTL)	
				EN _{BRS422}	Codeur B/B̄ (TTL)
				ENA	Codeur A
				ENb	Codeur B
				AMIN	Sortie numérique MIN
				AMAX	Sortie numérique MAX
				Aok	Sortie numérique OK
				SY In	Synchronisation In
				SY OUT	Synchronisation OUT
				OLT	Sortie intensité lumineuse
				M	Maintenance
				rsv	Réserve
				Couleurs des fils suivant norme DIN IEC 60757	
				BK	noir
				BN	brun
				RD	rouge
				OG	orange
				YE	jaune
				GN	vert
				BU	bleu
				VT	violet
				GY	gris
				WH	blanc
				PK	rose
				GNYE	vert jaune

Possibilités de raccordement

pour éclairages de la série L

