

Spotleuchte Weißlicht

LSLW001

Bestellnummer



- **Dauerbetrieb oder mit Kamera synchronisierter Blitzbetrieb**
- **Homogene Ausleuchtung von kleinen Bereichen**
- **Kompakte M30-Standardbauform mit Schutzart IP67 und Zoomobjektiv**

Die LSL-Spotleuchte verfügt über ein eingebautes, arretierbares Zoomobjektiv, das einen außergewöhnlichen Bereich von Sichtfeld, Arbeitsabstand und Helligkeitsvariabilität bietet. Die Beleuchtung kann im Dauerbetrieb oder synchronisiert mit der Kamera im Blitzbetrieb Overdrive betrieben werden.

Technische Daten

Optische Daten

Lichtart	Weißlicht
Farbtemperatur	5700 K
Risikogruppe (EN 62471)	1
Öffnungswinkel	4...26 °
Lichtleistung Weißlicht	360000 Lux
Messpunktastand	100 mm

Umgebungsbedingungen

Temperaturbereich	-10...40 °C
Lagertemperatur	-20...60 °C
Luftfeuchtigkeit	< 80%, nicht kondensierend

Elektrische Daten

Versorgungsspannung	21,6...26,4 V DC
Stromaufnahme Blitzbetrieb Overdrive (Ub = 24 V)	550 mA
Stromaufnahme Dauerbetrieb (Ub = 24 V)	200 mA
Blitzdauer (max.)	10 ms
Tastverhältnis (max.)	< 0,2
Dimmen	0...10 V \pm 100...30%
Overdrive	ja
Anstiegszeit	4 μ s
Abfallzeit	25 μ s
Eingangssignal	PNP/NPN
Kurzschlussfest und überlastsicher	ja
Verpolungssicher	ja
Schutzklasse	III

Mechanische Daten

Gehäusematerial	Aluminium, eloxiert
Gehäusematerial	Glas
Gehäusematerial	Kunststoff, PMMA
Optikabdeckung	Kunststoff, PMMA
Schutzart	IP67
Anschlussart	M12 \times 1; 5-polig

Anschlussbild-Nr.

007

Ergänzende Produkte

Befestigungsadapter ZSLZ001
Polarisationsfilter ZSLG001
Verbindungskabel

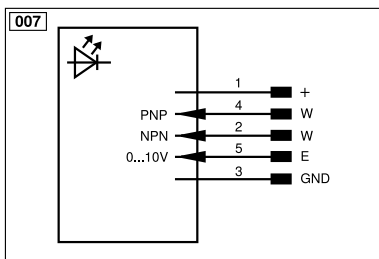
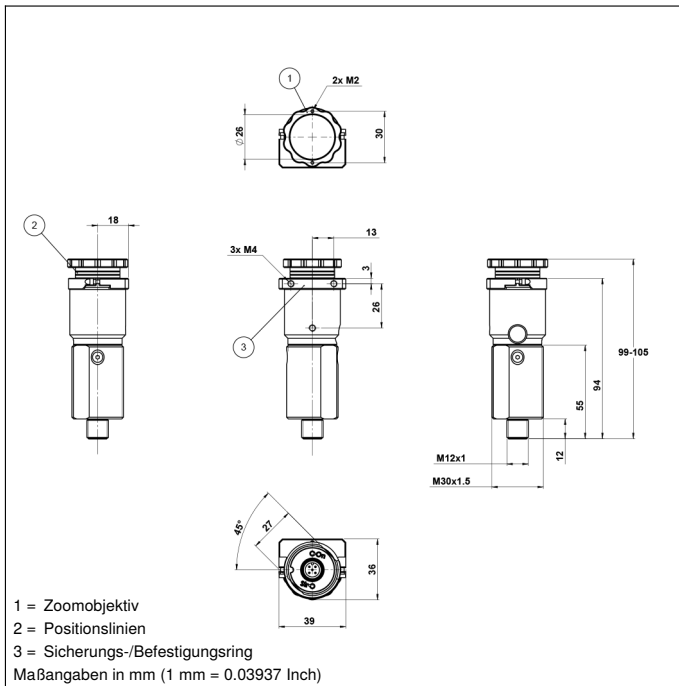

Symboleklärung					
+	Versorgungsspannung +	nc	Nicht angeschlossen	EN _{BR5422}	Encoder B/Ĕ (TTL)
-	Versorgungsspannung 0 V	U	Testeingang	ENA	Encoder A
~	Versorgungsspannung (Wechselspannung)	Ü	Testeingang invertiert	EN _b	Encoder B
A	Schaltausgang Schließer (NO)	W	Triggereingang	AMIN	Digitalausgang MIN
Ā	Schaltausgang Öffner (NC)	W-	Bezugsmasse/Triggereingang	AMAX	Digitalausgang MAX
V	Verschmutzungs-/Fehlerausgang (NO)	O	Analogausgang	AOK	Digitalausgang OK
ȳ	Verschmutzungs-/Fehlerausgang (NC)	O-	Bezugsmasse/Analogausgang	SY In	Synchronisation In
E	Eingang analog oder digital	BZ	Blockabzug	SY OUT	Synchronisation OUT
T	Teach-in-Eingang	Amv	Ausgang Magnetventil/Motor	OLT	Lichtstärkeausgang
Z	Zeitverzögerung (Aktivierung)	a	Ausgang Ventilsteuerung +	M	Wartung
S	Schirm	b	Ausgang Ventilsteuerung 0 V	rsv	Reserviert
RxD	Schnittstelle Empfangsleitung	SY	Synchronisation	Adernfarben nach IEC 60757	
TxD	Schnittstelle Sendeleitung	SY-	Bezugsmasse/Synchronisation	BK	schwarz
RDY	Bereit	E+	Empfängerleitung	BN	braun
GND	Masse	S+	Sendeleitung	RD	rot
CL	Takt	±	Erdung	OG	orange
E/A	Eingang/Ausgang programmierbar	SnR	Schaltabstandsreduzierung	YE	gelb
	IO-Link	Rx+/-	Ethernet Empfangsleitung	GN	grün
PoE	Power over Ethernet	Tx+/-	Ethernet Sendeleitung	BU	blau
IN	Sicherheitseingang	Bus	Schnittstellen-Bus A(+)/B(-)	VT	violett
OSSD	Sicherheitsausgang	La	Sendelicht abschaltbar	GY	grau
Signal	Signalausgang	Mag	Magnetansteuerung	WH	weiß
BI_D+/-	Ethernet Gigabit bidirekt. Datenleitung (A-D)	RES	Bestätigungseingang	PK	rosa
EN _o RS422	Encoder 0-Impuls 0/Ĕ (TTL)	EDM	Schützkontrolle	GNYE	grüngelb
PT	Platin-Messwiderstand	EN _{AR5422}	Encoder A/Ā (TTL)		