

# Industrial RFID Reader mit IO-Link

## R1QA001

Bestellnummer

weproTec



- Frequenzband 13,56 MHz
- Hohe Temperaturbeständigkeit
- Lesen, Vergleichen und Schreiben von Daten möglich
- Ready for Industrie 4.0 mit IO-Link 1.1
- Rundum sichtbare Schaltzustandsanzeige

Diese RFID Reader ermöglichen durch die RFID-Technologie einen schnellen und sichtlosen Datenaustausch mit RFID Transpondern. Durch die IO-Link Schnittstelle lassen sich Parameter leicht ändern und Prozessdaten effizient übertragen. Mit dem Frequenzband von 13,56 MHz bieten die RFID Reader eine zuverlässige Identifikationslösung für den Nahbereich.

### Technische Daten

RFID-Daten	
Arbeitsbereich	0...78 mm*
Frequenzband	13,56 MHz
Einbauart	nicht bündig
Einbau A/B/C/D in mm	40/80/120/10
RFID Standard	ISO/IEC 15693
Elektrische Daten	
Versorgungsspannung mit IO-Link	18...32 V DC
Versorgungsspannung	11...32 V DC
Stromaufnahme (Ub = 24 V)	≤ 50 mA
Temperaturbereich	-25...80 °C
Lagertemperatur	-25...80 °C
Anzahl Schaltausgänge	2
Schaltstrom Schaltausgang	200 mA
Kurzschlussfest	ja
Überlastsicher	ja
Verpolungssicher	ja
Schnittstelle	IO-Link V1.1
IO-Link-Version	1.1
Schutzklasse	III
Mechanische Daten	
Gehäusematerial	Kunststoff, PBTP
Aktive Fläche	Kunststoff, PBTP
Schutzart	IP68
Schutzart	IP69K
Anschlussart	M12 × 1; 4-polig
Sicherheitstechnische Daten	
MTTFd (EN ISO 13849-1)	644 a
Funktion	
Fehleranzeige	ja
IO-Link	●
PNP-Schließer	●
Anschlussbild-Nr.	272
Passende Anschluss technik-Nr.	2

\* Der angegebene Arbeitsbereich bezieht sich auf einen Transponder mit Ø 50 mm und RSSI ≥ 0. Je nach Transponder kann der resultierende Arbeitsbereich variieren.

### Ergänzende Produkte

IO-Link-Master  
Software

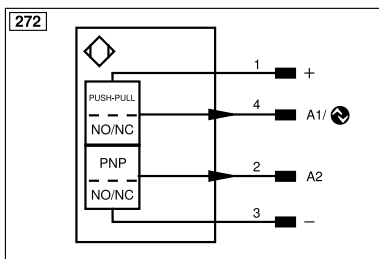
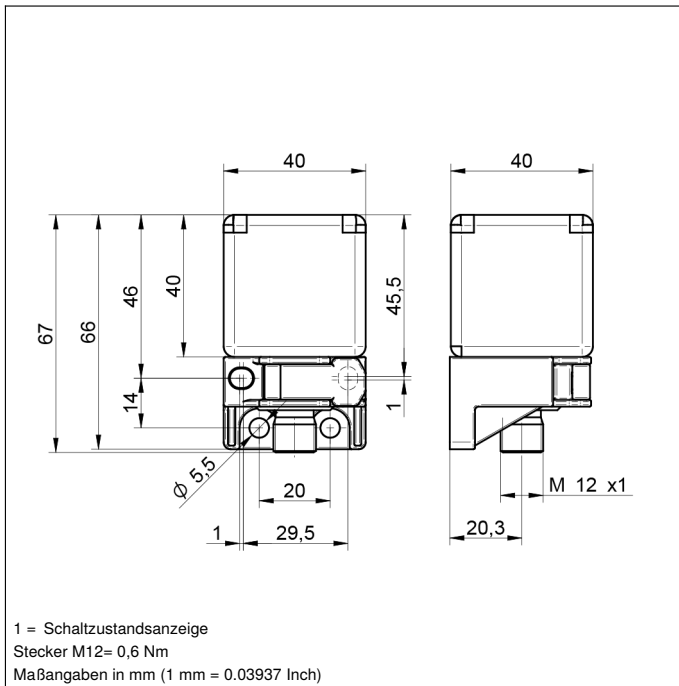

Symboleklärung					
+	Versorgungsspannung +	PT	Platin-Messwiderstand	ENAR5422	Encoder A/Ä (TTL)
-	Versorgungsspannung 0 V	nc	Nicht angeschlossen	ENBR5422	Encoder B/B̄ (TTL)
~	Versorgungsspannung (Wechselspannung)	U	Testeingang	ENA	Encoder A
A	Schaltausgang Schließer (NO)	Ü	Testeingang invertiert	ENB	Encoder B
Ä	Schaltausgang Öffner (NC)	W	Triggereingang	AMIN	Digitalausgang MIN
V	Verschmutzungs-/Fehlerausgang (NO)	W-	Bezugsmasse/Triggereingang	AMAX	Digitalausgang MAX
V̄	Verschmutzungs-/Fehlerausgang (NC)	O	Analogausgang	AOK	Digitalausgang OK
E	Eingang analog oder digital	O-	Bezugsmasse/Analogausgang	SY In	Synchronisation In
T	Teach-in-Eingang	BZ	Blockabzug	SY OUT	Synchronisation OUT
R	Reset-Eingang	Amv	Ausgang Magnetventil/Motor	OLT	Lichtstärkeausgang
Z	Zeitverzögerung (Aktivierung)	a	Ausgang Ventilsteuerung +	M	Wartung
S	Schirm	b	Ausgang Ventilsteuerung 0 V	rsv	Reserviert
RxD	Schnittstelle Empfangsleitung	SY	Synchronisation	Adernfarben nach IEC 60757	
TxD	Schnittstelle Sendeleitung	SY-	Bezugsmasse/Synchronisation	BK	schwarz
RDY	Bereit	E+	Empfängerleitung	BN	braun
GND	Masse	S+	Sendeleitung	RD	rot
CL	Takt	≡	Erdung	OG	orange
E/A	Eingang/Ausgang programmierbar	SnR	Schaltabstandsreduzierung	YE	gelb
	IO-Link	Rx+/-	Ethernet Empfangsleitung	GN	grün
PoE	Power over Ethernet	Tx+/-	Ethernet Sendeleitung	BU	blau
IN	Sicherheitsingang	Bus	Schnittstellen-Bus A(+)/B(-)	VT	violett
QSSD	Sicherheitsausgang	La	Sendelicht abschaltbar	GY	grau
Signal	Signalausgang	Mag	Magnetansteuerung	WH	weiß
Bl_D+/-	Ethernet Gigabit bidirekt. Datenleitung (A-D)	RES	Bestätigungseingang	PK	rosa
ENo RS422	Encoder 0-Impuls 0/0̄ (TTL)	EDM	Schützkontrolle	GNYE	grüngelb

## Einbau

