



- 13,56 MHz frekans bandı
- Her taraftan görülebilir anahtarlama durum göstergesi
- IO-Link 1.1 ile Endüstri 4.0 için hazır
- Sıcaklığa karşı yüksek dayanım
- Verilerin okunması, karşılaştırılması ve yazılması mümkündür

Bu RFID okuyucular, RFID teknolojisi sayesinde RFID aktarıcılarla hızlı ve görüşsüz veri alışverişine olanak sağlar. IO-Link arayüzü sayesinde parametreler kolayca değiştirilebilir ve proses verileri verimli bir şekilde aktarılabilir. 13,56 MHz frekans bandıyla RFID okuyucular güvenilir bir yakın alan tanımlama çözümü sunar.

RFID verileri	
Çalışma aralığı	0...50 mm*
Frekans bandı	13,56 MHz
Montaj şekli	Çıkık kafa
A/B/C/D montajı, m olarak	30/60/90/10
RFID Standart	ISO/IEC 15693
Elektriksel veriler	
IO-Link ile besleme gerilimi	18...32 V DC
Besleme gerilimi	11...32 V DC
Güç tüketimi (Ub = 24 V)	≤ 50 mA
Sıcaklık aralığı	-25...80 °C
Depolama sıcaklığı	-25...80 °C
Anahtarlama çıkışı sayısı	2
Röle çıkışı anahtarlama akımı	200 mA
Kısa devre korumalı	Evet
Aşırı yük korumalı	Evet
Ters kutup korumalı	Evet
Arayüz	IO-Link V1.1
IO-Link versiyonu	1.1
Koruma sınıfı	III
Mekanik veriler	
Gövde malzemesi	Pirinç, krom kaplı
Aktif yüzey	Plastik, PBTP
Koruma sınıfı	IP67
Bağlantı türü	M12 × 1; 4 pin'li
Emniyet tekniğine ilişkin veriler	
MTTFd (EN ISO 13849-1)	644 a
Fonksiyon	
Hata göstergesi	Evet
IO-Link	●
PNP NO	●
Bağlantı şeması no.	272
Uygun bağlantı tekniği no.	2
Uygun sabitleme tekniği no.	130   132

\* Belirtilen çalışma aralığı, Ø 50 mm transponder ve RSSI ≥0 için geçerlidir. Transpondere bağlı olarak oluşan çalışma aralığı farklılık gösterebilir.

### Tamamlayıcı ürünler

IO-Link Master  
Yazılım

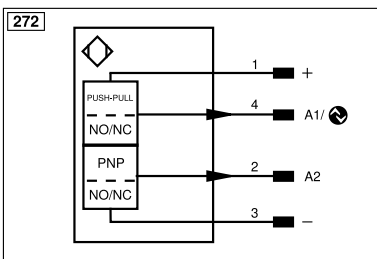
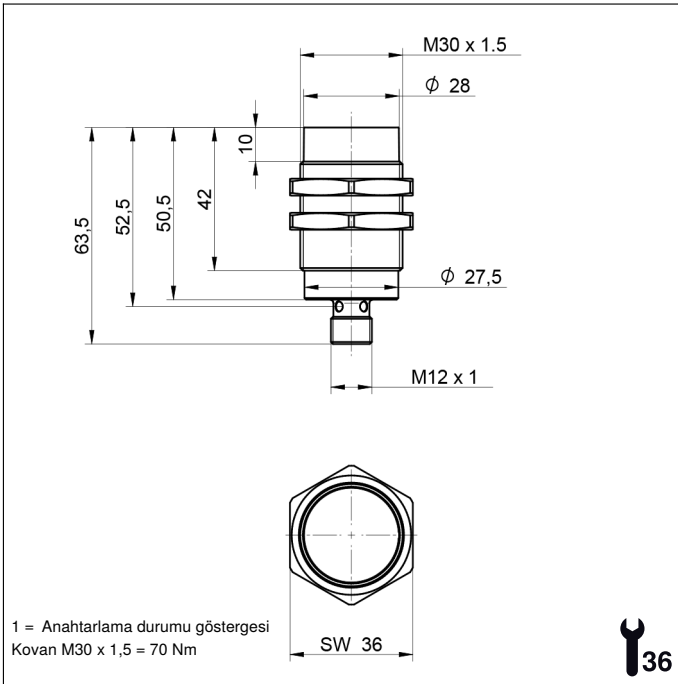

## Montaj

