

Induktiver Sensor mit erhöhtem Schaltabstand

I03H008

Bestellnummer



- Erhöhter Schaltabstand
- Hohe Schaltfrequenz 3.000 Hz
- Integrierte LED-Einstellhilfe
- Miniatur-Bauform in Edelstahl

Diese induktive Sensoren überzeugen durch erhöhte Schaltabstände und hohe Schaltfrequenzen in einer Miniatur-Bauform. Damit ist auch bei sehr beengten Platzverhältnissen eine zuverlässige Detektion kleinster Teile sowie eine Positionierung in schnellen Montageprozessen oder eine sichere Erkennung von Endpositionen möglich. Durch das robuste Edelstahl-Gehäuse und die integrierte, helle LED-Einstellhilfe gewährleisten sie eine einfache Montage und lange Lebensdauer.



Technische Daten

Induktive Daten

Schaltabstand	1 mm
Korrekturfaktor Edelstahl V2A/CuZn/Al	0,80/0,60/0,50
Einbauart	bündig
Einbau A/B/C/D in mm	1/2/3/0
Schalthyserese	< 10 %

Elektrische Daten

Versorgungsspannung	10...30 V DC
Stromaufnahme (U _b = 24 V)	≤ 10 mA
Schaltfrequenz	3000 Hz
Temperaturdrift	≤ 10 %
Temperaturbereich	-25...70 °C
Spannungsabfall Schaltausgang	< 2 V
Schaltstrom Schaltausgang	≤ 100 mA
Reststrom Schaltausgang	≤ 0,1 μA
Kurzschlussfest	ja
Verpolungs- und überlastsicher	ja
Schutzklasse	III

Mechanische Daten

Gehäusematerial	Edelstahl V2A, POM
Schutzart	IP67
Anschlussart	M8 × 1; 3-polig
Kabellänge	200 mm
Kabelmantelmaterial	Kunststoff, PUR

Sicherheitstechnische Daten

MTTFd (EN ISO 13849-1)	3110 a
------------------------	--------

Funktion

LED Einstellhilfe	ja
NPN-Öffner	●
Anschlussbild-Nr.	406
Passende Befestigungstechnik-Nr.	924

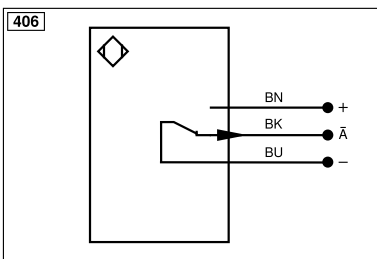
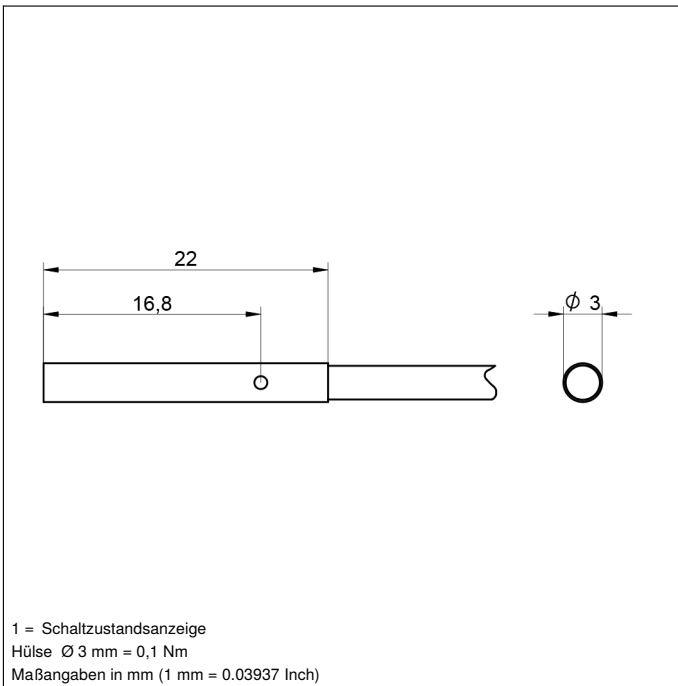

Symbolerklärung					
+	Versorgungsspannung +	nc	Nicht angeschlossen	EN _{BR5422}	Encoder B/B̄ (TTL)
-	Versorgungsspannung 0 V	U	Testeingang	ENA	Encoder A
~	Versorgungsspannung (Wechselspannung)	Ü	Testeingang invertiert	ENb	Encoder B
A	Schaltausgang Schließer (NO)	W	Triggereingang	AMIN	Digitalausgang MIN
Ä	Schaltausgang Öffner (NC)	W-	Bezugsmasse/Triggereingang	AMAX	Digitalausgang MAX
V	Verschmutzungs-/Fehlerausgang (NO)	O	Analogausgang	AOK	Digitalausgang OK
Ȳ	Verschmutzungs-/Fehlerausgang (NC)	O-	Bezugsmasse/Analogausgang	SY In	Synchronisation In
E	Eingang analog oder digital	BZ	Blockabzug	SY OUT	Synchronisation OUT
T	Teach-in-Eingang	Amv	Ausgang Magnetventil/Motor	OLT	Lichtstärkeausgang
Z	Zeitverzögerung (Aktivierung)	a	Ausgang Ventilsteuerung +	M	Wartung
S	Schirm	b	Ausgang Ventilsteuerung 0 V	rsv	Reserviert
RxD	Schnittstelle Empfangsleitung	SY	Synchronisation	Adernfarben nach IEC 60757	
TxD	Schnittstelle Sendeleitung	SY-	Bezugsmasse/Synchronisation	BK	schwarz
RDY	Bereit	E+	Empfängerleitung	BN	braun
GND	Masse	S+	Sendeleitung	RD	rot
CL	Takt	±	Erdung	OG	orange
E/A	Eingang/Ausgang programmierbar	SnR	Schaltabstandsreduzierung	YE	gelb
	IO-Link	Rx+/-	Ethernet Empfangsleitung	GN	grün
PoE	Power over Ethernet	Tx+/-	Ethernet Sendeleitung	BU	blau
IN	Sicherheitsingang	Bus	Schnittstellen-Bus A(+)/B(-)	VT	violett
OSSD	Sicherheitsausgang	La	Sendelicht abschaltbar	GY	grau
Signal	Signalausgang	Mag	Magnetansteuerung	WH	weiß
BI_D+/-	Ethernet Gigabit bidirekt. Datenleitung (A-D)	RES	Bestätigungseingang	PK	rosa
EN _o RS422	Encoder 0-Impuls 0/0̄ (TTL)	EDM	Schützkontrolle	GNYE	grüngelb
PT	Platin-Messwiderstand	EN _{AR5422}	Encoder A/Ä (TTL)		

Einbau

