

Machine Vision Camera

BBZK001

Bestellnummer



- **Bildchip mit Global Shutter für dynamische Anwendungen**
- **Flexible Befestigungsmöglichkeiten von 4 Seiten**
- **Kompaktes und robustes Gehäuse im Format 29 × 56,5 × 29 mm**
- **Verschiedene Objektive adaptierbar dank Standardgewinde**

Machine Vision Cameras ermöglichen die Aufnahme von Bildern bei Vision-Anwendungen. Die Ausgabe der Bilder erfolgt über eine 1-Gigabit-Ethernet-Schnittstelle. Der Anschluss der Kamera kann über einen PoE-Anschluss vorgenommen werden, sodass nur ein Kabel nötig ist. Das kleine und robuste Gehäuse sowie der C-Mount-Gewindeanschluss sind einfach und flexibel integrierbar. Modernste CMOS-Sensortechnologie sorgt für eine hohe Auflösung und eine optimale Bildqualität ohne Rauschen selbst bei schwierigen Lichtverhältnissen.

Technische Daten

Optische Daten

Auflösung	1440 × 1080 Pixel
Auflösung	1,6 MP
Seitenverhältnis	4:3
Pixelgröße	3,45 × 3,45 µm
Sensortyp	CMOS
Sensorbezeichnung	Sony IMX296
Bildchip	monochrom
Sensorgöße	1/2,9"
Bildfrequenz (Vollbild)	< 65,2 fps

Elektrische Daten

Versorgungsspannung	9...24 V DC
Stromaufnahme (Ub = 24 V)	< 130 mA
Temperaturbereich	-30...60 °C
Lagertemperatur	-30...70 °C
Luftfeuchte	20...95 %
Anzahl GPIO	1
GPIO Spannungsbereich	0...24 V DC
GPIO Maximaler Ausgangsstrom	25 mA
GPIO Schutzbeschaltung	nein
Anzahl Blitzausgänge	1
Blitzausgang	Optokoppler
Anzahl Triggereingänge	1
Triggereingang	Optokoppler
Kurzschlussfest	nein
Überlastsicher	nein
Unterstützte PoE-Klassen	2
Unterstützte PoE-Norm	IEEE802.3af
Schutzklasse	III

Mechanische Daten

Objektivgewinde	C-Mount
Gehäusematerial	Aluminium, pulverbeschichtet
Optikabdeckung	Glas
Schutzart	IP40
Anschlussart	HR10; 6-polig
Anschlussart Ethernet	RJ45, 8-polig

Funktion

Global Shutter	ja
----------------	----

PoE	<input checked="" type="checkbox"/>
Passende Anschluss technik-Nr.	84 47
Passende Befestigungstechnik-Nr.	590

Ergänzende Produkte

Beleuchtungstechnik
Control Unit BB1C
Objektiv
Software
Switch EHSS001

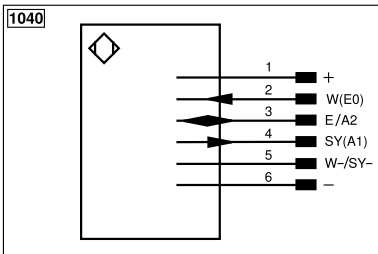
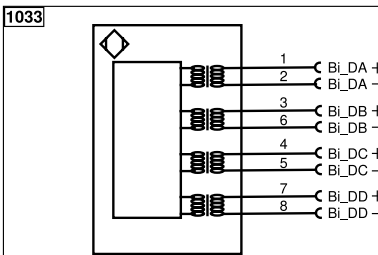
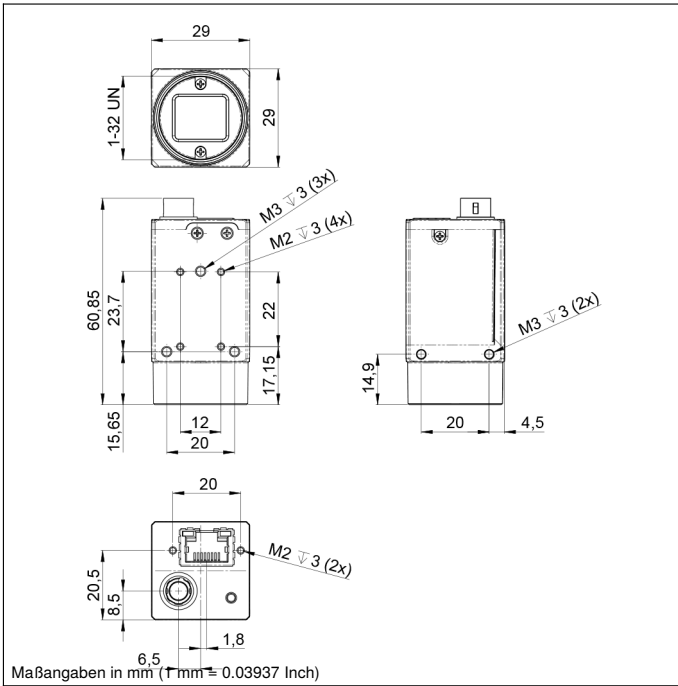

Symbolerklärung					
+	Versorgungsspannung +	nc	Nicht angeschlossen	EN _{BNS422}	Encoder B/B̄ (TTL)
-	Versorgungsspannung 0 V	U	Testeingang	ENA	Encoder A
~	Versorgungsspannung (Wechselspannung)	Ü	Testeingang invertiert	EN _b	Encoder B
A	Schaltausgang Schließer (NO)	W	Triggereingang	AMIN	Digitalausgang MIN
Ä	Schaltausgang Öffner (NC)	W-	Bezugsmasse/Triggereingang	AMAX	Digitalausgang MAX
V	Verschmutzungs-/Fehlerausgang (NO)	O	Analogausgang	AOK	Digitalausgang OK
ȳ	Verschmutzungs-/Fehlerausgang (NC)	O-	Bezugsmasse/Analogausgang	SY In	Synchronisation In
E	Eingang analog oder digital	BZ	Blockabzug	SY OUT	Synchronisation OUT
T	Teach-in-Eingang	Amv	Ausgang Magnetventil/Motor	OLT	Lichtstärkeausgang
Z	Zeitverzögerung (Aktivierung)	a	Ausgang Ventilsteuerung +	M	Wartung
S	Schirm	b	Ausgang Ventilsteuerung 0 V	rsv	Reserviert
RxD	Schnittstelle Empfangsleitung	SY	Synchronisation	Adernfarben nach IEC 60757	
TxD	Schnittstelle Sendeleitung	SY-	Bezugsmasse/Synchronisation	BK	schwarz
RDY	Bereit	E+	Empfängerleitung	BN	braun
GND	Masse	S+	Sendeleitung	RD	rot
CL	Takt	±	Erdung	OG	orange
E/A	Eingang/Ausgang programmierbar	SnR	Schaltabstandsreduzierung	YE	gelb
	IO-Link	Rx+/-	Ethernet Empfangsleitung	GN	grün
PoE	Power over Ethernet	Tx+/-	Ethernet Sendeleitung	BU	blau
IN	Sicherheitseingang	Bus	Schnittstellen-Bus A(+)/B(-)	VT	violett
OSSD	Sicherheitsausgang	La	Sendelicht abschaltbar	GY	grau
Signal	Signalausgang	Mag	Magnetansteuerung	WH	weiß
BI_D+/-	Ethernet Gigabit bidirekt. Datenleitung (A-D)	RES	Bestätigungseingang	PK	rosa
EN _o RS422	Encoder 0-Impuls 0/0̄ (TTL)	EDM	Schützkontrolle	GNYE	grüngelb
PT	Platin-Messwiderstand	EN _{ARS422}	Encoder A/Ā (TTL)		

