

Cisimden Yansımali Sensör faal

TO22PB

Sipariş numarası



- Ayarlanabilir okuma mesafesi
- Kompakt gövde

Teknik Veriler

Optik veriler

Algılama mesafesi	200 mm
Anahtarlama histerezi	< 15 %
Işık türü	Kızılötesi
Kullanım ömrü (Tu = +25 °C)	100000 h
Risk grubu (EN 62471)	1
Müsaade edilen maks. harici ışık	10000 Lux
Açılma açısı	12 °

Elektriksel veriler

Besleme gerilimi	10...30 V DC
Güç tüketimi (Ub = 24 V)	< 40 mA
Anahtarlama frekansı	800 Hz
Tepki süresi	650 µs
Sıcaklık kayması	< 10 %
Sıcaklık aralığı	-25...60 °C
Anahtarlama çıkışı gerilim düşmesi	< 2,5 V
PNP anahtarlama çıkışı anahtarlama akımı	200 mA
Anahtarlama çıkışı artık akımı	< 50 µA
Kısa devre korumalı	Evet
Ters kutup korumalı	Evet
Aşırı yük korumalı	Evet
Koruma sınıfı	III

Mekanik veriler

Ayar türü	Potansiyometre
Gövde malzemesi	Pirinç, nikel kaplı
Tam korumalı gövde	Evet
Koruma sınıfı	IP67
Bağlantı türü	Kablo, 3 damarlı, 2 m

PNP NO

Bağlantı şeması no.

Kumanda panosu no.

Uygun sabitleme tekniği no.

202

O2

170

Bu sensörlerde vericiler ve alıcılar tek bir gövde içerisinde bulunur. Bu sensörler, objeden yansıtılan ışığı değerlendirir: Bir obje, ayarlanan tarama genişliğine ulaştığında, çıkış anahtarlanır. Açık renkteki objeler, ışığı koyu renkteki objelerden daha iyi yansıtır ve bu nedenle uzak mesafelerden algılanabilir.

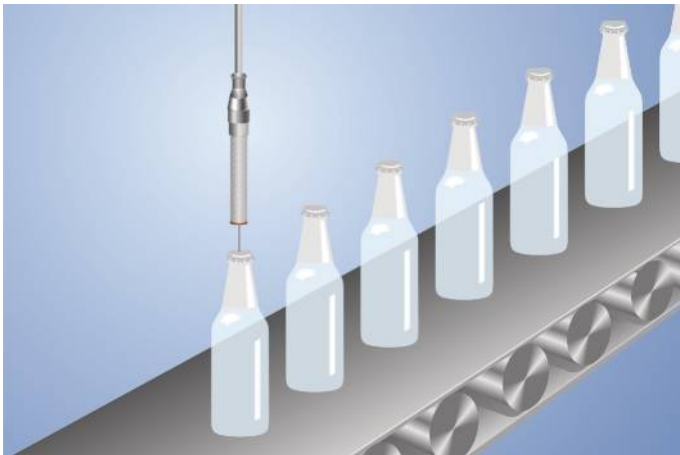

Kumanda panosu

O2

05 = Anahtarlama mesafesi ayarlayıcısı
30 = Anahtarlama durumu göstergesi/Kirlenme mesajı

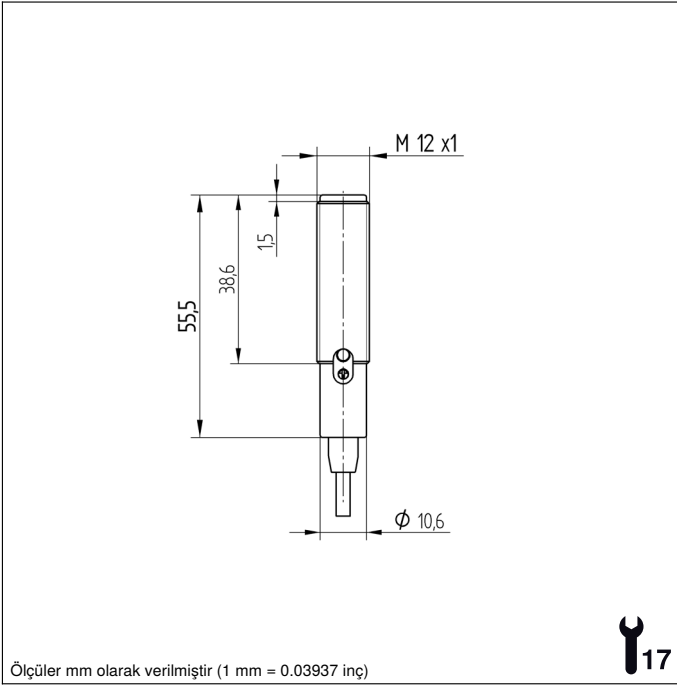

Ölçüler mm olarak verilmiştir (1 mm = 0.03937 inç)

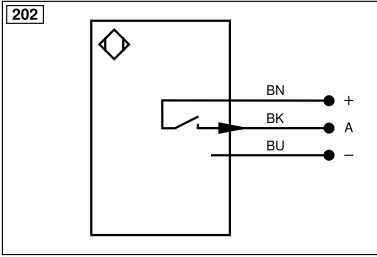

Legend			
+	Supply Voltage +	nc	Not connected
-	Supply Voltage 0 V	U	Test Input
~	Supply Voltage (AC Voltage)	Ü	Test Input inverted
A	Switching Output (NO)	W	Trigger Input
Ā	Switching Output (NC)	W-	Ground for the Trigger Input
V	Contamination/Error Output (NO)	O	Analog Output
ȳ	Contamination/Error Output (NC)	O-	Ground for the Analog Output
E	Input (analog or digital)	BZ	Block Discharge
T	Teach Input	Amv	Valve Output
Z	Time Delay (activation)	a	Valve Control Output +
S	Shielding	b	Valve Control Output 0 V
RxD	Interface Receive Path	SY	Synchronization
TxD	Interface Send Path	SY-	Ground for the Synchronization
RDY	Ready	E+	Receiver-Line
GND	Ground	S+	Emitter-Line
CL	Clock	±	Grounding
E/A	Output/Input programmable	SnR	Switching Distance Reduction
IO-Link		Rx+/-	Ethernet Receive Path
PoE	Power over Ethernet	Tx+/-	Ethernet Send Path
IN	Safety Input	Bus	Interfaces-Bus A(+)/B(-)
OSSD	Safety Output	La	Emitted Light disengageable
Signal	Signal Output	Mag	Magnet activation
BI_D+/-	Ethernet Gigabit bidirect. data line (A-D)	RES	Input confirmation
ENo RS422	Encoder 0-pulse 0/0 (TTL)	EDM	Contactor Monitoring
PT	Platinum measuring resistor	ENARs422	Encoder A/Ā (TTL)
			Wire Colors according to DIN IEC 60757
			BK Black
			BN Brown
			RD Red
			OG Orange
			YE Yellow
			GN Green
			BU Blue
			VT Violet
			GY Grey
			WH White
			PK Pink
			GNYE Green/Yellow

