

Capteur réflex à élimination d'arrière-plan

HW11PA3S901

Référence



- Boîtier inox
- Distance de détection ajustable
- Lumière rouge
- Pas de zone morte dû au tube enfichable

Ces capteurs déterminent l'écart par une mesure d'angle. Ils sont capables de particulièrement bien identifier des objets devant chaque arrière-plan. La forme, la couleur ou la surface de l'objet à détecter n'ont pratiquement aucune influence sur le seuil de commutation du détecteur.

Données techniques

Caractéristiques optiques

Plage de détection	120 mm
Plage de réglage	35...120 mm
Hystérésis de commutation	< 5 %
Type de lumière	Lumière rouge
Durée de vie (Tu = +25 °C)	100000 h
Lumière parasite max.	10000 Lux
Diamètre du spot lumineux	Voir tableau

Caractéristiques électroniques

Tension d'alimentation	10...30 V DC
Consommation de courant (Ub = 24 V)	< 30 mA
Fréquence de commutation	600 Hz
Temps de réponse	833 µs
Dérive en température	< 5 %
Plage de températures	-25...60 °C
Chute de tension sortie TOR	< 2,5 V
Courant commuté PNP sortie TOR	200 mA
Protection contre les courts-circuits	oui
Protection contre les inversions de polarité	oui
Protection contre les surcharges	oui
Classe de protection	III

Caractéristiques mécaniques

Mode de réglage	Potentiomètre
Boîtier en matière	Acier inoxydable V2A, (1.4305 / 303)
Boîtier en matière	Plastique, PBT
Indice de protection	IP67
Mode de raccordement	M12 x 1; 4-pôles

Contenu	1 capteur 1 notice de mise en service
---------	--

Contact ouverture PNP, contact à ferm. antivalent	●
Schéma de raccordement N°	101
Panneau de commande N°	D18
Référence connectique appropriée	2
Fixation appropriée	150

* Valable pour tous les capteurs à partir de la révision B. La révision peut être déduite du numéro d'ordre de production « xxxx/B/xxxxx » qui figure sur la plaque signalétique du produit.

Produits complémentaires

PNP-NPN convertisseur BG2V1P-N-2M

Panneau

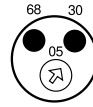
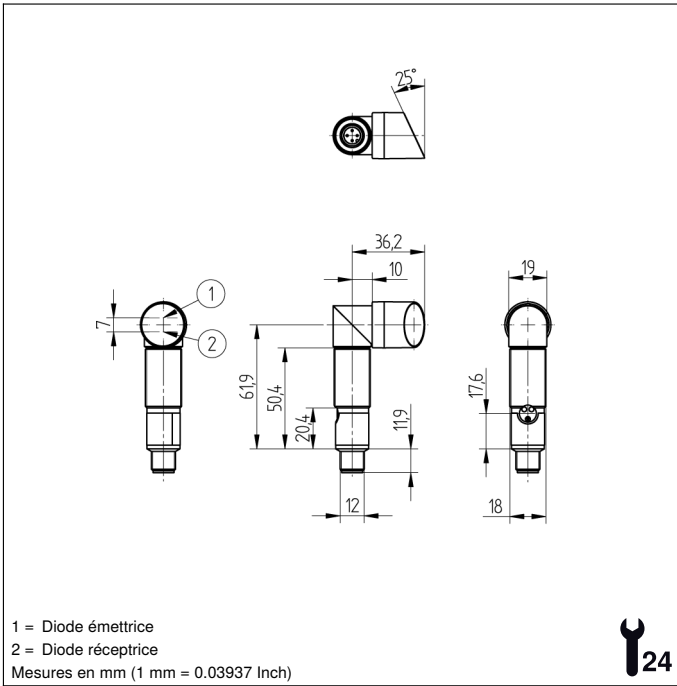
D18

05 = Réglage de la distance
 30 = Signalisation de commutation / Signalisation de l'encrassement
 68 = LED d'alimentation

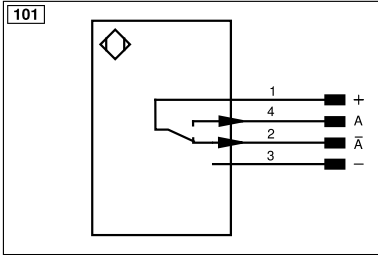

Légende			
+	Tension d'alimentation +	PT	Résistance de mesure en platine
-	Tension d'alimentation 0 V	nc	N'est pas branché
~	Tension d'alimentation (Tension alternative)	U	Entrée test
A	Sortie de commutation Fermeture (NO)	Ū	Entrée test inverse
Ā	Sortie de commutation Ouverture (NC)	W	Entrée Trigger
V	Sortie encrassement / Sortie défaut (NO)	W-	Masse pour entrée trigger
V̄	Sortie encrassement / Sortie défaut (NC)	O	Sortie analogique
E	Entrée (analogique ou digitale)	O-	Masse pour sortie analogique
T	Entrée apprentissage	BZ	Extraction par bloc
R	Entrée de réinitialisation	Amv	Sortie de l'électrovanne
Z	Temporisation (activation)	a	Sortie commande électrovanne +
S	Blindage	b	Sortie commande électrovanne 0 V
RxD	Réception de données Interface	SY	Synchronisation
TxD	Émission de données Interface	SY-	Masse pour synchronisation
RDY	Prêt	E+	Réception
GND	Masse	S+	Émission
CL	Cadence	⊕	Terre
E/A	Entrée / Sortie programmable	SnR	Réduction distance de commutation
	IO-Link	Rx+/-	Réception de données Ethernet
PoE	Power over Ethernet	Tx+/-	Émission de données Ethernet
IN	Entrée de sécurité	Bus	Interfaces-Bus A(+) / B(-)
OSSD	Sortie sécurité	La	Lumière émettrice désactivable
Signal	Sortie de signal	Mag	Commande magnétique
BL_D+/-	Ligne données bidirect, Gigabit Ethernet (A-D)	RES	Confirmation
EN_RS422	Codeur, impulsion, 0 0/0 (TTL)	EDM	Contrôle d'efficacité
		ENAR5422	Codeur A/Ā (TTL)
		ENBR5422	Codeur B/B̄ (TTL)
		ENA	Codeur A
		ENB	Codeur B
		AMIN	Sortie numérique MIN
		AMAX	Sortie numérique MAX
		AOK	Sortie numérique OK
		SY In	Synchronisation In
		SY OUT	Synchronisation OUT
		OLT	Sortie intensité lumineuse
		M	Maintenance
		rsv	Réserve
		Couleurs des fils suivant norme DIN IEC 60757	
		BK	noir
		BN	brun
		RD	rouge
		OG	orange
		YE	jaune
		GN	vert
		BU	bleu
		VT	violet
		GY	gris
		WH	blanc
		PK	rose
		GNYE	vert jaune

Tableau 1

Plage de détection	60 mm	120 mm
Diamètre du spot lumineux	2,5 mm	5 mm

Divergence : distance de commutation

Caractéristique de mesure sur blanc, 90 % réflexion

HD11/HW11

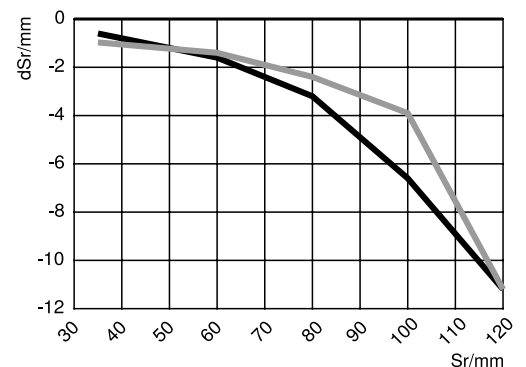

Sr = Distance de commutation

Noir 6 % réflexion

dSr = Dérive

Gris 18 % réflexion

