

Flächenbeleuchtung

Weißlicht, 128 × 128 mm

ZVZF301

Bestellnummer



- **Dauerbetrieb oder mit Kamera synchronisierter Blitzbetrieb**
- **Diffuses Licht für Durchlicht- und Auflichtanwendungen**
- **Robustes Gehäuse (IP67) mit geringer Dicke und schmalem Rand**

wenglor-Flächenbeleuchten eignen sich ideal zur Ausleuchtung von Vision-Anwendungen, bei denen ganze Flächen beleuchtet werden müssen. Sie können entweder im Dauerbetrieb oder im Blitzbetrieb mit der Machine Vision Camera synchronisiert werden. Dank des diffusen Lichts sind die Flächenleuchten ideal für Anwendungen mit Durchlicht oder Auflicht. Vor allem bei Anlagen mit engen Platzverhältnissen profitieren Anwender vom robusten Gehäuse (IP67) mit geringer Dicke und schmalem Rand - bei gleichzeitig maximaler Lichtfläche.

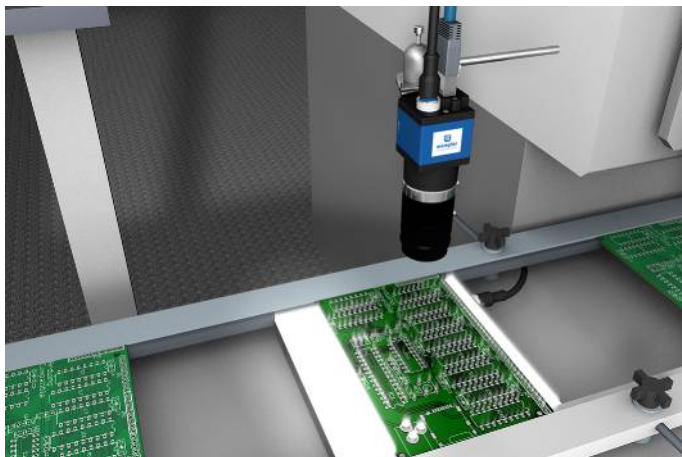

Technische Daten

Optische Daten

Lichtart	Weißlicht
Farbtemperatur	5000 K
Lebensdauer (Tu = +25 °C)	100000 h
Leuchtdichte (Dauerbetrieb)	7400 cd/m ²
Leuchtdichte (Blitzbetrieb)	31000 cd/m ²

Umgebungsbedingungen

Luftfeuchtigkeit	< 80%, nicht kondensierend
------------------	----------------------------

Elektrische Daten

Versorgungsspannung	18...30 V DC
Stromaufnahme Blitzbetrieb Overdrive (Ub = 24 V)	< 2200 mA
Stromaufnahme Dauerbetrieb (Ub = 24 V)	< 400 mA
Blitzdauer (max.)	17...30000 µs
Tastverhältnis (max.)	< 0,2
Kurzschlussfest	ja
Verpolungssicher	ja
Überlastsicher	ja
Schutzklasse	III

Mechanische Daten

Leuchtfeld	120 × 120 mm
Gehäusematerial	Aluminium, eloxiert
Optikabdeckung	Kunststoff, PMMA
Schutzart	IP67
UL Enclosure Type	1
Anschlussart	M12 × 1; 4/5-polig

Sicherheitstechnische Daten

MTTFd (EN ISO 13849-1)	196,39 a
Anschlussbild-Nr.	181
Passende Anschluss technik-Nr.	37

Ergänzende Produkte

Verbindungskabel ZC4G002
Verbindungskabel ZDCG004
Verbindungskabel ZDCG005

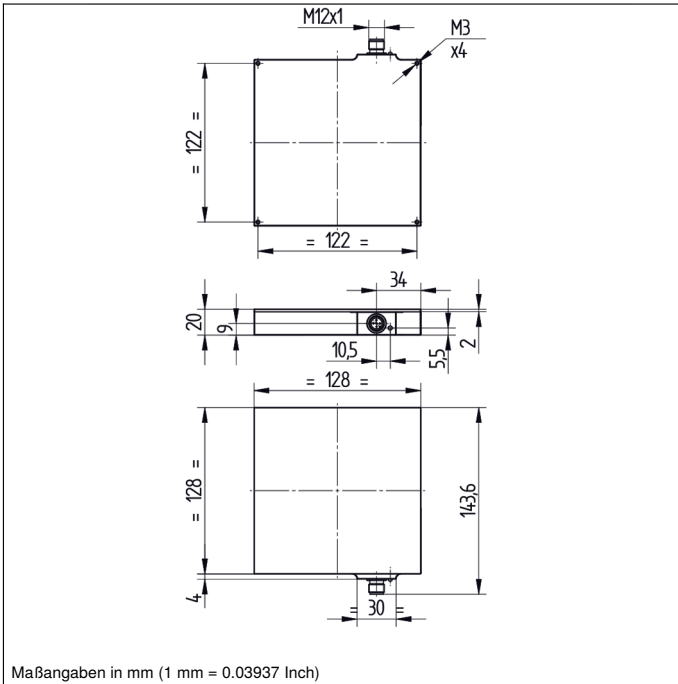

Maßangaben in mm (1 mm = 0.03937 Inch)

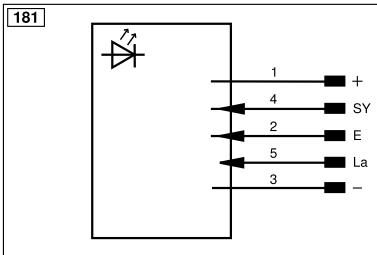

Symbolerklärung					
+	Versorgungsspannung +	nc	Nicht angeschlossen	EN _{BR5422}	Encoder B/Ĕ (TTL)
-	Versorgungsspannung 0 V	U	Testeingang	ENA	Encoder A
~	Versorgungsspannung (Wechselspannung)	Ü	Testeingang invertiert	EN _b	Encoder B
A	Schaltausgang Schließer (NO)	W	Triggereingang	AMIN	Digitalausgang MIN
Ā	Schaltausgang Öffner (NC)	W-	Bezugsmasse/Triggereingang	AMAX	Digitalausgang MAX
V	Verschmutzungs-/Fehlerausgang (NO)	O	Analogausgang	AOK	Digitalausgang OK
ȳ	Verschmutzungs-/Fehlerausgang (NC)	O-	Bezugsmasse/Analogausgang	SY In	Synchronisation In
E	Eingang analog oder digital	BZ	Blockabzug	SY OUT	Synchronisation OUT
T	Teach-in-Eingang	Amv	Ausgang Magnetventil/Motor	OLT	Lichtstärkeausgang
Z	Zeitverzögerung (Aktivierung)	a	Ausgang Ventilsteuerung +	M	Wartung
S	Schirm	b	Ausgang Ventilsteuerung 0 V	rsv	Reserviert
RxD	Schnittstelle Empfangsleitung	SY	Synchronisation	Adernfarben nach IEC 60757	
TxD	Schnittstelle Sendeleitung	SY-	Bezugsmasse/Synchronisation	BK	schwarz
RDY	Bereit	E+	Empfängerleitung	BN	braun
GND	Masse	S+	Sendeleitung	RD	rot
CL	Takt	⊕	Erdung	OG	orange
E/A	Eingang/Ausgang programmierbar	SnR	Schaltabstandsreduzierung	YE	gelb
	IO-Link	Rx+/-	Ethernet Empfangsleitung	GN	grün
PoE	Power over Ethernet	Tx+/-	Ethernet Sendeleitung	BU	blau
IN	Sicherheitseingang	Bus	Schnittstellen-Bus A(+)/B(-)	VT	violett
OSSD	Sicherheitsausgang	La	Sendelicht abschaltbar	GY	grau
Signal	Signalausgang	Mag	Magnetansteuerung	WH	weiß
BI_D+/-	Ethernet Gigabit bidirekt. Datenleitung (A-D)	RES	Bestätigungseingang	PK	rosa
EN _o RS422	Encoder 0-Impuls 0/Ĕ (TTL)	EDM	Schützkontrolle	GNYE	grüngelb
PT	Platin-Messwiderstand	EN _{AR5422}	Encoder A/Ā (TTL)		

