

Tube de fixation avec InoxLock

ZMRII0402

Référence

InoxSens

Données techniques

Caractéristiques mécaniques

Matière	Acier inoxydable V4A
Matière du joint	Silicone (FDA)
Longueur de tube (L)	350 mm
Indice de protection	IP68/IP69K
avec presse-étoupe IP68 / IP69K	non
Unité d'emballage	1 Pièce
Design hygiénique	<input checked="" type="checkbox"/>
Résistant aux détergents	<input checked="" type="checkbox"/>
Référence de fixation	490 500
Fixation appropriée	140



- **Étanche (IP68 / IP69K)**
- **Matériaux pour produits alimentaires avec conformité FDA**
- **Résistant aux détergents**
- **Simple à nettoyer grâce à son design**

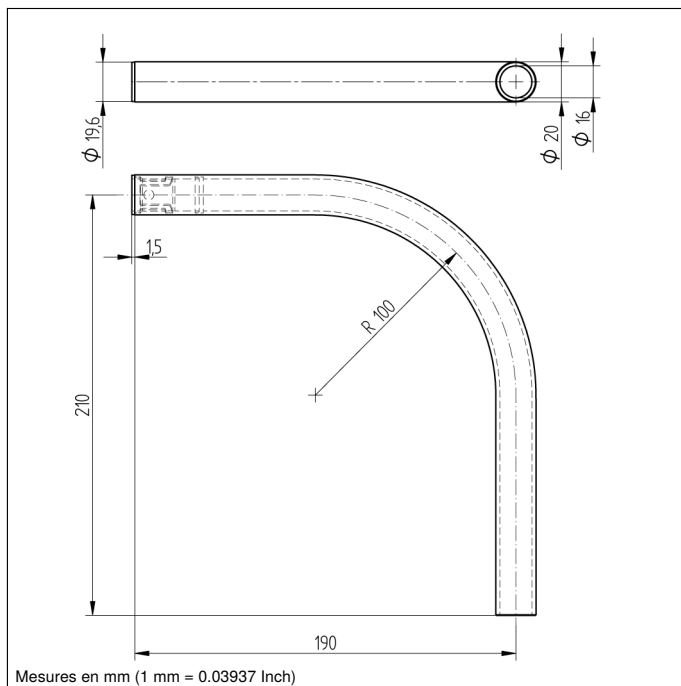

InoxSens est la gamme de capteur au design hygiénique de wenglor. Ce système complet, qui se fond dans la machine, comprend aussi les tubes de fixation InoxSens. Ils sont en acier inoxydable V4A (1.4404/316L) anticorrosion résistant aux produits de nettoyage et protègent tous les câbles de raccordement standard avec l'indice de protection IP68/IP69K. Les tubes de fixation sont disponibles en forme coudée ou droite ainsi qu'avec presse-étoupe en IP69K. Le set InoxLock est aussi disponible séparément pour un montage individuel.

