

Schutzsäule mit Schutzscheibe

Z2SS003



- **Effektiver Schutz vor mechanischen Beschädigungen**
- **Einfache Ausrichtung durch innovative Befestigung**
- **Flexible Installation: Boden- oder Wandmontage**
- **Integrierte Nut für Muting-Sets**

Die Schutzsäule mit Schutzscheibe bietet Sicherheits-Lichtvorhängen und Mehrstrahl-Sicherheitslichtgittern zuverlässigen Schutz vor Stößen, Kollisionen und Maschinen. Mit der Bodenbefestigung vom Typ ZMBSZ0001 ist eine freistehende Montage möglich. Für die horizontale Montage eignet sich die Wandbefestigung vom Typ ZMBSZ0002. Dank der ausgeklügelten Befestigungstechnik und einer integrierten Libelle benötigt die axiale oder vertikale Ausrichtung nur wenige Handgriffe. Eine Nut an der Schutzsäule vereinfacht die Installation und Ausrichtung der verschiedenen Muting-Sets.

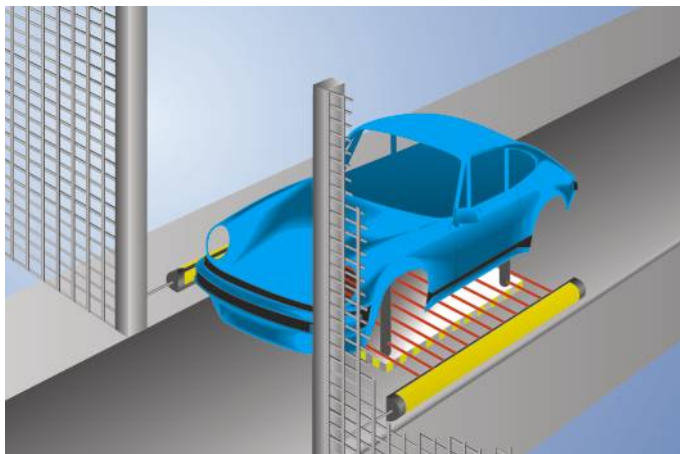

Mechanische Daten

Gehäusematerial	Aluminium, pulverbeschichtet
Gehäusematerial	Kunststoff, PA
Gehäusematerial	Kunststoff, PE
Optikabdeckung	Kunststoff, PC
Kabelabgang	oben/unten
Einbauraum (EBR)	2153 mm

Passende Befestigungstechnik-Nr.

710 770 780

Befestigungswinkel, Boden- oder Wandbefestigung für Montage notwendig (nicht im Lieferumfang enthalten)

Ergänzende Produkte

Befestigungswinkel BEF-SET-36

Befestigungswinkel ZEMX002

Bodenbefestigung ZMBSZ0001

Wandbefestigung ZMBSZ0002

