

Barriera fotoelettrica a forcella

YH08NCT8

Numero d'ordinazione



- **Precisione di ripetibilità: 5 µm**
- **Riconoscimento di oggetti trasparenti**
- **Sottile raggio di luce di 0,6 mm su tutta la larghezza della forcella**
- **Teach-in**

Emettitore e ricevitore sono disposti come barriera all'interno di una custodia. Se il raggio di luce tra emettitore e ricevitore s'interrompe, anche l'uscita commuta di conseguenza. Con l'impiego di luce laser visibile la regolazione del sensore sull'oggetto da riconoscere risulta molto semplice. Il raggio di luce molto sottile produce un punto luminoso con un diametro molto piccolo su tutta la larghezza della forcella. In questo modo è possibile riconoscere anche gli oggetti più piccoli, fori, scanalature o fessure.

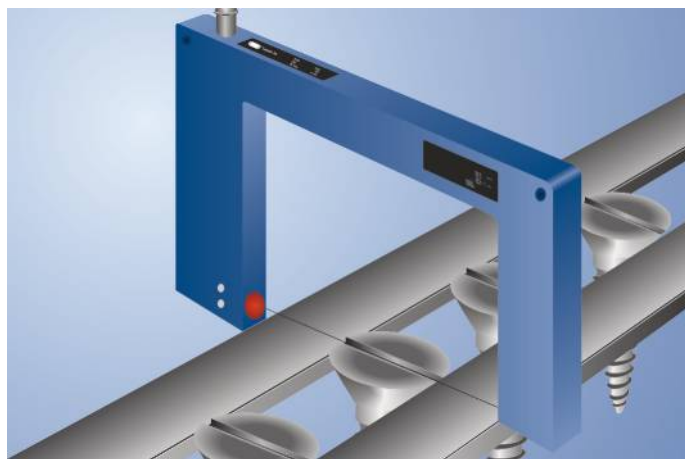

Dati tecnici

Dati ottici

Ampiezza della forcella	80 mm
Minimo oggetto riconoscibile	40 µm
Foro più piccolo riconoscibile	50 µm
Isteresi di commutazione	< 20 µm
Tipo di luce	Laser (rosso)
Lunghezza d'onda	655 nm
Vita media (Tu = +25 °C)	100000 h
Classe laser (EN 60825-1)	1
Livello luce estranea	10000 Lux
Diametro punto luce	0,6 mm
Precisione di ripetibilità	< 5 µm

Dati elettrici

Tensione di alimentazione	10...30 V DC
Absorbimento di corrente (Ub = 24 V)	< 50 mA
Frequenza di commutazione	10 kHz
Tempo di risposta	50 µs
Ritardo di diseccitazione	0...100 ms
Fascia temperatura	-25...60 °C
Caduta di tensione uscita di commutazione	< 1,5 V
NPN/max. corrente di commutazione	200 mA
Resistenza di carico interna uscita di commutazione	5100 Ohm
Protezione contro i cortocircuiti	sì
Protezione all'inversione di polarità	sì
Protezione al sovraccarico	sì
Modalità teach-in	NT, MT
Classe di protezione	III
Numero accessione FDA	2510938-000

Dati meccanici

Tipo di regolazione	Teach-in
Materiale custodia	Acciaio, nichelato
Materiale custodia	Plastica, PA
Protezione dell'ottica	Plastica, PC
Completamente incapsulato	sì
Grado di protezione	IP67
Tipo di connessione	M8 × 1; 3-pin

Dati tecnici di sicurezza

MTTFd (EN ISO 13849-1)	1436,4 a
NPN contatto aperto	●
Schema elettrico nr.	357
Pannello n.	H1
Nr. dei connettori idonea	8

Pannello di controllo

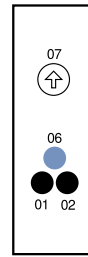
H1

- 01 = Segnalazione dello stato di commutazione
- 02 = Segnale antimbrattamento
- 06 = Tasto Teach
- 07 = Selettore

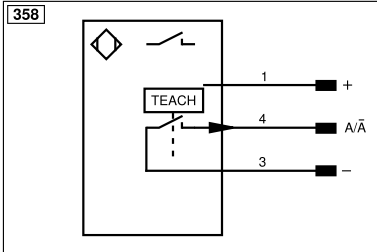
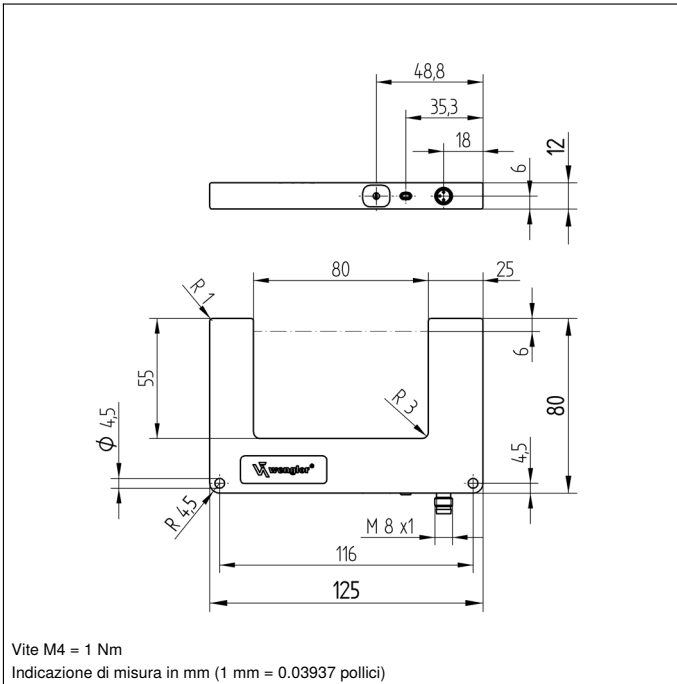

Indice					
+	Alimentazione +	nc	Non collegato	ENBR2422	Encoder B/B̄ (TTL)
-	Alimentazione 0 V	U	Ingresso test	ENA	Encoder A
~	Alimentazione AC	Ū	Ingresso test inverso	ENb	Encoder B
A	Uscita (NO)	W	Ingresso trigger	AMIN	Uscita digitale MIN
Ā	Uscita (NC)	W-	Terra per ingresso trigger	AMAX	Uscita digitale MAX
V	Antimbrattamento/errore (NO)	O	Uscita analogica	Aok	Uscita digitale OK
ȳ	Antimbrattamento/errore (NC)	O-	Terra per uscita analogica	SY In	Sincronizzazione In
E	Ingresso digitale/analogico	BZ	Estrazione a blocchi	SY OUT	Sincronizzazione OUT
T	Ingresso Teach	Amv	Valvola uscita	OLT	Uscita luminosità
Z	Tempo di ritardo	a	Valvola uscita +	M	Manutenzione
S	Schermo	b	Valvola uscita 0 V	rsv	Riservata
RxD	Interfaccia ricezione	SY	Sincronizzazione	Colori cavi secondo IEC 60757	
TxD	Interfaccia emissione	SY-	Terra per sincronizzazione	BK	Nero
RDY	Pronto	E+	Ricevitore-Linea	BN	Marrone
GND	Massa	S+	Emettitore-Linea	RD	Rosso
CL	Clock	≡	Terra	OG	Arancione
E/A	Entrata/Uscita programmabile	SnR	Riduzione della distanza di lavoro	YE	Giallo
	IO-Link	Rx+/-	Ethernet ricezione	GN	Verde
PoE	Power over Ethernet	Tx+/-	Ethernet emissione	BU	Bleu
IN	Ingresso di sicurezza	Bus	Interfaccia-Bus A(+)/B(-)	VT	Viola
OSSD	Uscita di sicurezza	La	Luce emettitore disinseribile	GY	Grigio
Signal	Uscita del segnale	Mag	Comando magnetico	WH	Bianco
BI_D+/-	GbE bidirezionale. Linea dati (A-D)	RES	Ingresso conferma	PK	Rosa
ENo RS422	Encoder 0-Impuls 0/0̄ (TTL)	EDM	Monitoraggio contatti	GNYE	Verde Giallo
PT	Resistore di precisione in platino	ENAR2422	Encoder A/Ā (TTL)		

