

Gabellichtschranke

YH08NCT8

Bestellnummer



- Erkennen transparenter Objekte
- Feiner Lichtstrahl (0,6 mm) über die gesamte Gabelbreite
- Teach-in
- Wiederholgenauigkeit: 5 µm

Sender und Empfänger sind in einem Gehäuse als Schranke angeordnet. Wird der aktive Lichtstrahl zwischen Sender und Empfänger unterbrochen, schaltet der Ausgang entsprechend.

Durch die Verwendung von sichtbarem Laserlicht ist der Sensor sehr einfach auf das Objekt auszurichten. Der feine Lichtstrahl erzeugt einen Lichtfleck mit sehr kleinem Durchmesser über die gesamte Gabelbreite. Dadurch können kleinste Teile, Löcher, Nuten oder Kerben erkannt werden.

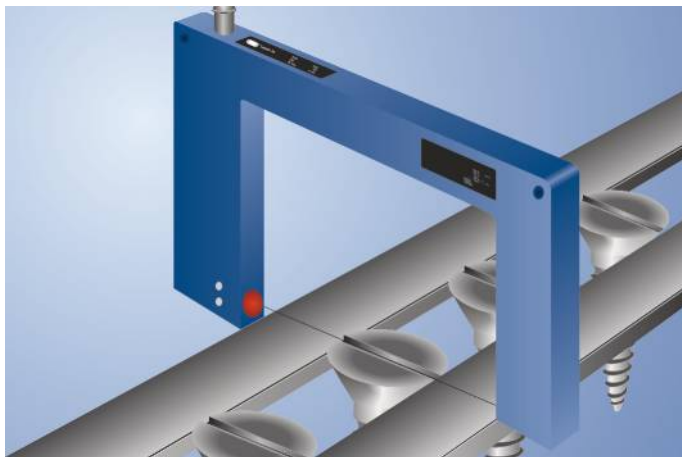

Technische Daten

Optische Daten

Gabelweite	80 mm
Kleinste erkennbares Teil	40 µm
Kleinster erkennbarer Spalt	50 µm
Schalthysterese	< 20 µm
Lichtart	Laser (rot)
Wellenlänge	655 nm
Lebensdauer (Tu = +25 °C)	100000 h
Laserklasse (EN 60825-1)	1
Max. zul. Fremdlicht	10000 Lux
Lichtflekdurchmesser	0,6 mm
Wiederholgenauigkeit	< 5 µm

Elektrische Daten

Versorgungsspannung	10...30 V DC
Stromaufnahme (Ub = 24 V)	< 50 mA
Schaltfrequenz	10 kHz
Ansprechzeit	50 µs
Abfallzeitverzögerung	0...100 ms
Temperaturbereich	-25...60 °C
Spannungsabfall Schaltausgang	< 1,5 V
Schaltstrom NPN-Schaltausgang	200 mA
Interner Lastwiderstand Schaltausgang	5100 Ohm
Kurzschlussfest	ja
Verpolungssicher	ja
Überlastsicher	ja
Teach-in-Modus	NT, MT
Schutzklasse	III
FDA Accession Number	2510938-000

Mechanische Daten

Einstellart	Teach-in
Gehäusematerial	Kunststoff, PA
Gehäusematerial	Stahl, vernickelt
Optikabdeckung	Kunststoff, PC
Vollverguss	ja
Schutzart	IP67
Anschlussart	M8 × 1; 3-polig

Sicherheitstechnische Daten

MTTFd (EN ISO 13849-1)	1436,4 a
------------------------	----------

NPN-Schließer

Anschlussbild-Nr.

Bedienfeld-Nr.

Passende Anschluss technik-Nr.

357

H1

8

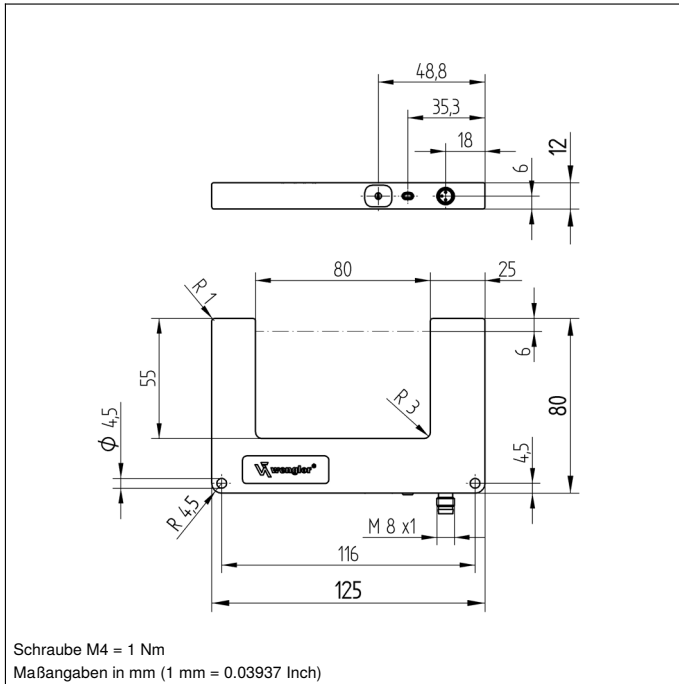

Bedienfeld

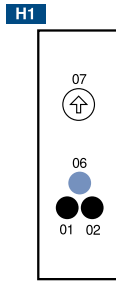

- 01 = Schaltzustandsanzeige
- 02 = Verschmutzungsmeldung
- 06 = Teach-in-Taste
- 07 = Drehwahlschalter

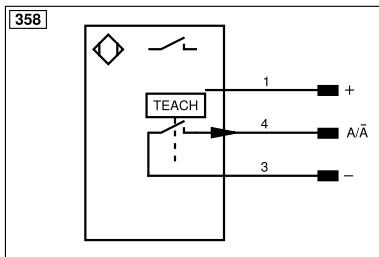

Symbolerklärung					
+	Versorgungsspannung +	nc	Nicht angeschlossen	ENBR5422	Encoder B/Ĕ (TTL)
-	Versorgungsspannung 0 V	U	Testeingang	ENA	Encoder A
~	Versorgungsspannung (Wechselspannung)	Ü	Testeingang invertiert	ENb	Encoder B
A	Schaltausgang Schließer (NO)	W	Triggereingang	AMIN	Digitalausgang MIN
Ā	Schaltausgang Öffner (NC)	W-	Bezugsmasse/Triggereingang	AMAX	Digitalausgang MAX
V	Verschmutzungs-/Fehlerausgang (NO)	O	Analogausgang	Aok	Digitalausgang OK
ȳ	Verschmutzungs-/Fehlerausgang (NC)	O-	Bezugsmasse/Analogausgang	SY In	Synchronisation In
E	Eingang analog oder digital	BZ	Blockabzug	SY OUT	Synchronisation OUT
T	Teach-in-Eingang	Amv	Ausgang Magnetventil/Motor	OLT	Lichtstärkeausgang
Z	Zeitverzögerung (Aktivierung)	a	Ausgang Ventilsteuerung +	M	Wartung
S	Schirm	b	Ausgang Ventilsteuerung 0 V	rsv	Reserviert
RxD	Schnittstelle Empfangsleitung	SY	Synchronisation	Adernfarben nach IEC 60757	
TxD	Schnittstelle Sendeleitung	SY-	Bezugsmasse/Synchronisation	BK	schwarz
RDY	Bereit	E+	Empfängerleitung	BN	braun
GND	Masse	S+	Sendeleitung	RD	rot
CL	Takt	±	Erdung	OG	orange
E/A	Eingang/Ausgang programmierbar	SnR	Schaltabstandsreduzierung	YE	gelb
IO-Link		Rx+/-	Ethernet Empfangsleitung	GN	grün
PoE	Power over Ethernet	Tx+/-	Ethernet Sendeleitung	BU	blau
IN	Sicherheitsausgang	Bus	Schnittstellen-Bus A(+)/B(-)	VT	violett
OSSD	Sicherheitsausgang	La	Sendelicht abschaltbar	GY	grau
Signal	Signalausgang	Mag	Magnetansteuerung	WH	weiß
BI_D+/-	Ethernet Gigabit bidirekt. Datenleitung (A-D)	RES	Bestätigungseingang	PK	rosa
ENo RS422	Encoder 0-Impuls 0/Ĕ (TTL)	EDM	Schützkontrolle	GNYE	grüngelb
PT	Platin-Messwiderstand	ENAR5422	Encoder A/Ā (TTL)		

