

Amplificatore fibre ottiche

UF88PA3

Numero d'ordinazione



- Ampio tasteggio
- Cavo a fibre ottiche in vetro adattabile: funzionamento a tasteggio o a barriera

Questi sensori sono preparati per l'applicazione con cavi a fibre ottiche in vetro e possono essere usati sia con che senza questi ultimi. L'emettitore e il ricevitore sono situati all'interno di una custodia. Questi misurano la luce riflessa dall'oggetto: Non appena un oggetto raggiunge la distanza di rilevamento impostata, l'uscita commuta di conseguenza. Gli oggetti chiari sono in grado di riflettere meglio la luce rispetto a quelli scuri, e possono essere riconosciuti anche a una distanza maggiore.



Dati tecnici

Dati ottici

Portata	2000 mm
Isteresi di commutazione	< 15 %
Tipo di luce	Luce infrarossa
Vita media (Tu = +25 °C)	100000 h
Livello luce estranea	10000 Lux
Angolo ottico	12 °

Dati elettrici

Tensione di alimentazione	10...30 V DC
Assorbimento di corrente (Ub = 24 V)	< 40 mA
Frequenza di commutazione	150 Hz
Tempo di risposta	3300 μs
Deriva termica	< 10 %
Fascia temperatura	-25...60 °C
Caduta di tensione uscita di commutazione	< 2,5 V
Max. corrente di commutazione	200 mA
Corrente residua uscita di commutazione	< 50 μA
Protezione contro i cortocircuiti	sì
Protezione all'inversione di polarità	sì
Protezione al sovraccarico	sì
Classe di protezione	III

Dati meccanici

Tipo di regolazione	Potenzimetro
Materiale custodia	CuZn, nichelato
Completamente incapsulato	sì
Grado di protezione	IP65
Tipo di connessione	M12 × 1; 4-pin

PNP contatto chiuso/aperto antivalente



Schema elettrico nr.	101
Pannello n.	F2
Nr. dei connettori idonea	2
Nr. della tecnica di fissaggio idonea	130
N° adattatore per cavo a fibre ottiche	001

Prodotti aggiuntivi

Cavo a fibre ottiche in vetro
PNP-NPN convertitore BG2V1P-N-2M

Pannello di controllo

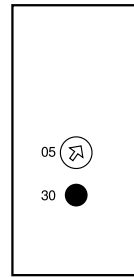
F2

05 = Potenziometro

30 = Indicazione dello stato di commutazione/segnalazione di antimbrattamento

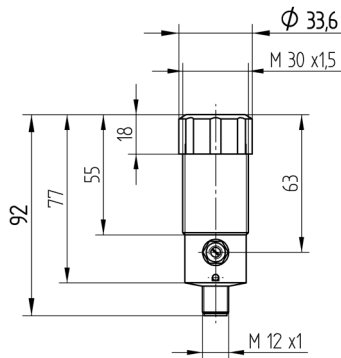

Indicazione di misura in mm (1 mm = 0.03937 pollici)

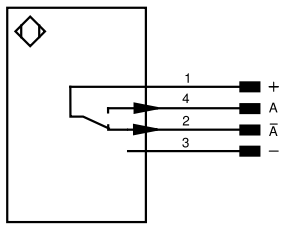
101

Indice					
+	Alimentazione +	nc	Non collegato	ENBRS422	Encoder B/B̄ (TTL)
-	Alimentazione 0 V	U	Ingresso test	ENA	Encoder A
~	Alimentazione AC	Ü	Ingresso test inverso	ENb	Encoder B
A	Uscita (NO)	W	Ingresso trigger	AMIN	Uscita digitale MIN
Ā	Uscita (NC)	W-	Terra per ingresso trigger	AMAX	Uscita digitale MAX
V	Antimbrattamento/errore (NO)	O	Uscita analogica	Aok	Uscita digitale OK
V̄	Antimbrattamento/errore (NC)	O-	Terra per uscita analogica	SY In	Sincronizzazione In
E	Ingresso digitale/analogico	BZ	Estrazione a blocchi	SY OUT	Sincronizzazione OUT
T	Ingresso Teach	Amv	Valvola uscita	OLT	Uscita luminosità
Z	Tempo di ritardo	a	Valvola uscita +	M	Manutenzione
S	Schermo	b	Valvola uscita 0 V	rsv	Riservata
RxD	Interfaccia ricezione	SY	Sincronizzazione	Colori cavi secondo IEC 60757	
TxD	Interfaccia emissione	SY-	Terra per sincronizzazione	BK	Nero
RDY	Pronto	E+	Ricevitore-Linea	BN	Marrone
GND	Massa	S+	Emettitore-Linea	RD	Rosso
CL	Clock	≡	Terra	OG	Arancione
E/A	Entrata/Uscita programmabile	SnR	Riduzione della distanza di lavoro	YE	Giallo
	IO-Link	Rx+/-	Ethernet ricezione	GN	Verde
PoE	Power over Ethernet	Tx+/-	Ethernet emissione	BU	Bleu
IN	Ingresso di sicurezza	Bus	Interfaccia-Bus A(+)/B(-)	VT	Viola
OSSD	Uscita di sicurezza	La	Luce emettitore disinseribile	GY	Grigio
Signal	Uscita del segnale	Mag	Comando magnetico	WH	Bianco
BI_D+/-	GbE bidirezionale. Linea dati (A-D)	RES	Ingresso conferma	PK	Rosa
ENo RS422	Encoder 0-Impuls 0/0̄ (TTL)	EDM	Monitoraggio contatti	GNYE	Verde Giallo
PT	Resistore di precisione in platino	ENAR422	Encoder A/Ā (TTL)		

