

Capteur de température pour mesure sans contact

TIF352U0089

Référence



- Aide à l'alignement laser intégrée
- Comparaison des valeurs mesurée et cible avec 2 sorties de commutation réglables
- Emissivité réglable ou mémorisable entre 0,1...1
- Sortie analogique

Ce capteur de température a une sensibilité spectrale de 8...14 μm . Il reçoit les radiations émises dans cette gamme et traite le signal pour en générer des sorties. Des températures entre -25 et 350 $^{\circ}\text{C}$ peuvent être mesurées. Le capteur est réglé facilement grâce à son afficheur à 7 segments et affiche la température mesurée.

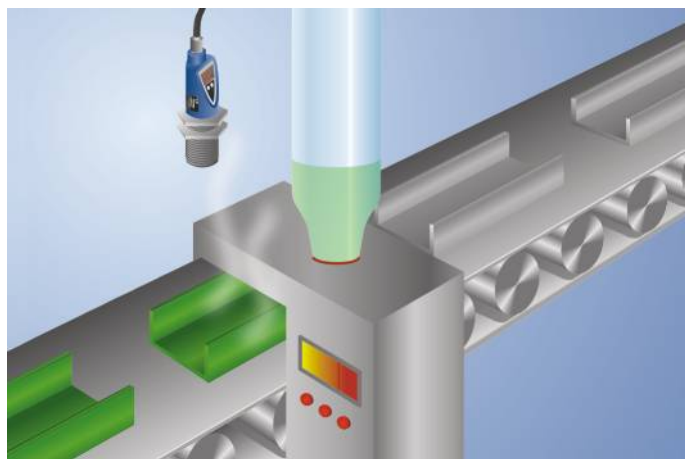

Données techniques

Données spécifiques au capteur

Plage de mesure de température	-25...350 $^{\circ}\text{C}$
Plage de mesure	375 $^{\circ}\text{C}$
Résolution	0,1 $^{\circ}\text{C}$
Sensibilité spectrale	8...14 μm
Ecart de linéarité (-25 $^{\circ}\text{C}$ < Tobj \leq 350 $^{\circ}\text{C}$)	3,4 K
Ecart de linéarité (-20 $^{\circ}\text{C}$ < Tobj \leq 200 $^{\circ}\text{C}$)	0,7 K
Reproductibilité	2,5 K
Hystérésis de commutation	1 K
Angle d'ouverture	10 $^{\circ}$
Emissivité	0,1...1
Durée de vie (Tu = +25 $^{\circ}\text{C}$)	100000 h
Classe laser (EN 60825-1)	1

Caractéristiques électroniques

Tension d'alimentation	18...30 V DC
Consommation de courant (Ub = 24 V)	< 60 mA
Fréquence de commutation	15 Hz
Temps de réponse	0,065...30 s
Dérive en température (-20 $^{\circ}\text{C}$ < Tu \leq 0 $^{\circ}\text{C}$)	< 0,63 $^{\circ}\text{C}/\text{K}$
Dérive en température (0 $^{\circ}\text{C}$ < Tu \leq 60 $^{\circ}\text{C}$)	< 0,14 $^{\circ}\text{C}/\text{K}$
Plage de températures	-20...60 $^{\circ}\text{C}$
Nombre de sortie TOR	2
Courant commuté sortie TOR	200 mA
Sortie analogique	0...10 V
Protection contre les courts-circuits	oui
Protection contre les inversions de polarité	oui
Protection contre les surcharges	oui
Interface	RS-232
Classe de protection	III

Caractéristiques mécaniques

Mode de réglage	Menu
Boîtier en matière	Acier inoxydable V2A, (1.4305 / 303)
Boîtier en matière	Plastique, ABS
Indice de protection	IP67
Mode de raccordement	M12 \times 1; 8-pôles

Données techniques de sécurité

MTTFd (EN ISO 13849-1)	712,08 a
------------------------	----------

Sortie analogique	●
Commutable entre contact à ouverture/fermeture	●
PNP / NPN programmable	●

Schéma de raccordement N°	530
Panneau de commande N°	U2
Référence connectique appropriée	89
Fixation appropriée	130

Produits complémentaires

Câble d'interface S232W3

Logiciel

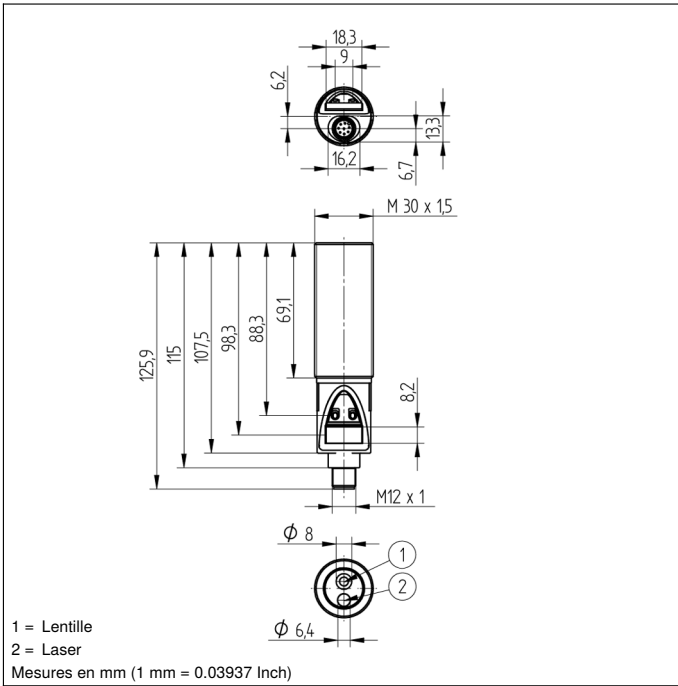

Panneau

U2

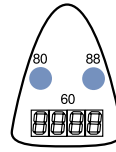

- 60 = Affichage
- 80 = Touche MODE/Signalisation de l'état de commutation
- 88 = Touche PLUS/Signalisation de la sortie défaut/Signalisation de l'état de commutation

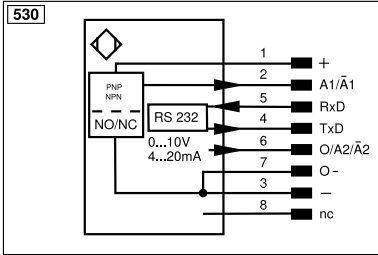

Légende			
+	Tension d'alimentation +	nc	N'est pas branché
-	Tension d'alimentation 0 V	U	Entrée test
~	Tension d'alimentation (Tension alternative)	Ü	Entrée test inverse
A	Sortie de commutation Fermeture (NO)	W	Entrée Trigger
Ā	Sortie de commutation Ouverture (NC)	W-	Masse pour entrée trigger
V	Sortie enclassement / Sortie défaut (NO)	O	Sortie analogique
ȳ	Sortie enclassement / Sortie défaut (NC)	O-	Masse pour sortie analogique
E	Entrée (analogique ou digitale)	BZ	Extraction par bloc
T	Entrée apprentissage	Amv	Sortie de l'électrovanne
Z	Temporisation (activation)	a	Sortie commande électrovanne +
S	Blindage	b	Sortie commande électrovanne 0 V
RxD	Réception de données Interface	SY	Synchronisation
TxD	Émission de données Interface	SY-	Masse pour synchronisation
RDY	Prêt	E+	Réception
GND	Masse	S+	Émission
CL	Cadence	±	Terre
E/A	Entrée / Sortie programmable	SnR	Réduction distance de commutation
⚡	IO-Link	Rx+/-	Réception de données Ethernet
PoE	Power over Ethernet	Tx+/-	Émission de données Ethernet
IN	Entrée de sécurité	Bus	Interfaces-Bus A(+) / B(-)
OSSD	Sortie sécurité	La	Lumière émettrice désactivable
Signal	Sortie de signal	Mag	Commande magnétique
BI_D+/-	Ligne données bidirect.Gigabit Ethernet (A-D)	RES	Confirmation
ENo RS422	Codeur, impulsion, 0 0/0 (TTL)	EDM	Contrôle d'efficacité
PT	Résistance de mesure en platine	ENAR5422	Codeur A/Ā (TTL)
			Codeur B/B̄ (TTL)
			Codeur A
			Codeur B
			Sortie numérique MIN
			Sortie numérique MAX
			Sortie numérique OK
			Synchronisation In
			Synchronisation OUT
			Sortie intensité lumineuse
			Maintenance
			Réservé
			Couleurs des fils suivant norme DIN IEC 60757
			BK noir
			BN brun
			RD rouge
			OG orange
			YE jaune
			GN vert
			BU bleu
			VT violet
			GY gris
			WH blanc
			PK rose
			GNYE vert jaune

Champ de vision

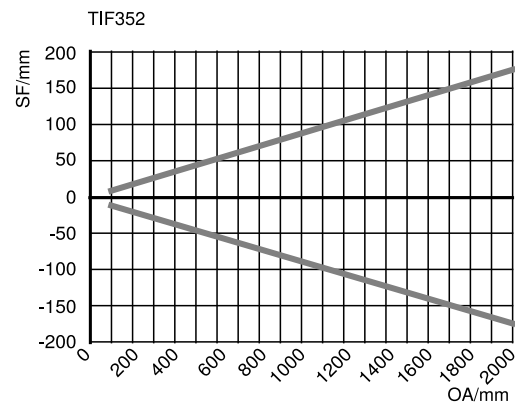

OA = Distance de l'objet
 SF = Champs de vision

