

Fiber optik güçlendirici

ODX202P0007

Sipariş numarası



- Fiberoptik ışık iletkeni adaptörü 3 için yuva
- Geniş tarama ve algılama mesafesi
- Harici teaching
- Reflektif ve bariyer çalışma modu mümkün
- Şeffaf objelerin algılanması
- Tuşlu potansiyometre, Teach-in

Teknik Veriler

Optik veriler

Anahtarlama histerezi	< 15 %
Işık türü	Kırmızı ışık
Dalga boyu	660 nm
Kullanım ömrü (Tu = +25 °C)	100000 h
Müsaade edilen maks. harici ışık	10000 Lux

Elektriksel veriler

Besleme gerilimi	10...30 V DC
Güç tüketimi (Ub = 24 V)	< 40 mA
Anahtarlama frekansı	2 kHz
Tepki süresi	250 µs
Açma/Kapatma gecikmesi	0...200 ms
Sıcaklık kayması	< 10 %
Sıcaklık aralığı	-25...60 °C
Anahtarlama çıkışı gerilim düşmesi	< 2,5 V
Röle çıkışı anahtarlama akımı	200 mA
Kısa devre korumalı	Evet
Ters kutup korumalı	Evet
Aşırı yük korumalı	Evet
Teach-in modu	NT, MT, ZT, DT, TP
Koruma sınıfı	III

Mekanik veriler

Ayar türü	Teach-in
Gövde malzemesi	Plastik
Tam korumalı gövde	Evet
Koruma sınıfı	IP65
Bağlantı türü	M8 × 1; 4 pin'li
DIN rayına montaj	35 mm
PNP/NPN/push-pull, programlanabilir	●
NC/NO arasında geçiş yapılabilir	●
Bağlantı şeması no.	770
Kumanda panosu no.	X1
Uygun bağlantı tekniği no.	7
Uygun fiberoptik kablo adaptörü no.	003

Bu sensörlere wenglor fiber optik kablolar bağlanır. Sensörler, basit tanıma yöntemi ile bariyer modunda şeffaf objeler de güvenli algılanacak bir şekilde ince ayarlanabilir. Tarama genişliği, harici tanıma işlevi üzerinden her uygulama için otomatik olarak uyarlanır. Sensörler, bir DIN norm rayına kolayca monte edilebilir.

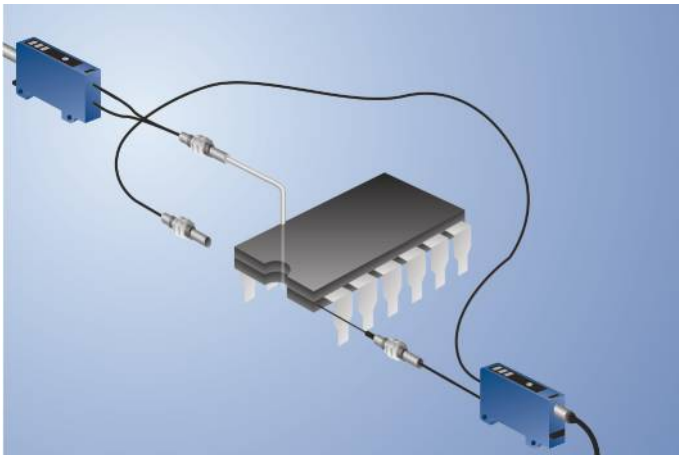

Tamamlayıcı ürünler

- Cam fiber optik kablo
- Plastik fiber optik kablo

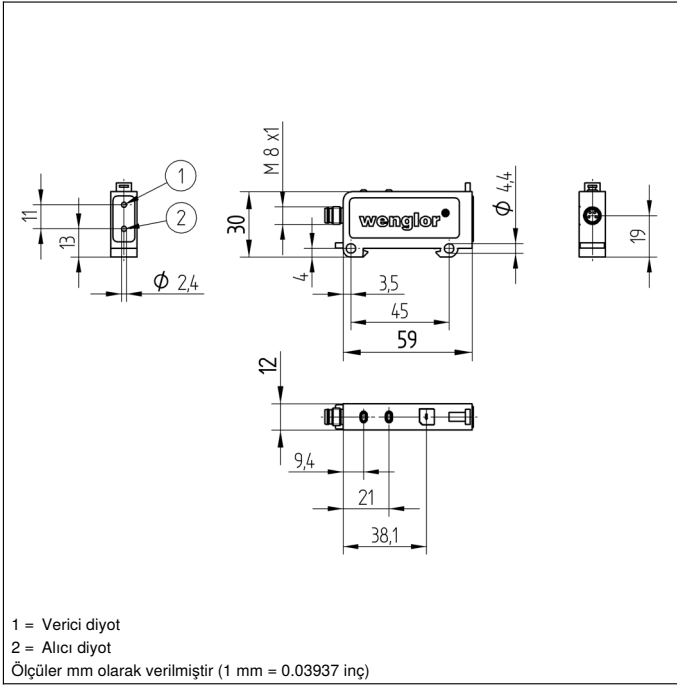

Kumanda panosu

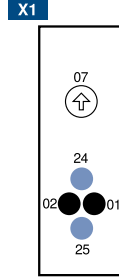

- 01 = Anahtarlama durumu göstergesi
- 02 = Kirlenme mesajı
- 07 = Çevirmeli seçim düğmesi
- 24 = Artı tuşu
- 25 = Eksi tuşu

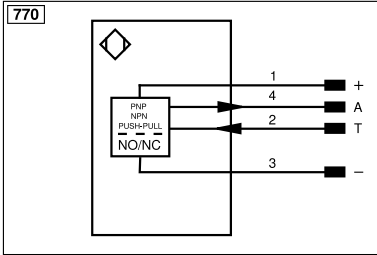

Legend					
+	Supply Voltage +	nc	Not connected	ENBRS422	Encoder B/B̄ (TTL)
-	Supply Voltage 0 V	U	Test Input	ENA	Encoder A
~	Supply Voltage (AC Voltage)	Ū	Test Input inverted	ENb	Encoder B
A	Switching Output (NO)	W	Trigger Input	AMIN	Digital output MIN
Ā	Switching Output (NC)	W-	Ground for the Trigger Input	AMAX	Digital output MAX
V	Contamination/Error Output (NO)	O	Analog Output	AOK	Digital output OK
ȳ	Contamination/Error Output (NC)	O-	Ground for the Analog Output	SY In	Synchronization In
E	Input (analog or digital)	BZ	Block Discharge	SY OUT	Synchronization OUT
T	Teach Input	Amv	Valve Output	OLT	Brightness output
Z	Time Delay (activation)	a	Valve Control Output +	M	Maintenance
S	Shielding	b	Valve Control Output 0 V	rsv	Reserved
RxD	Interface Receive Path	SY	Synchronization	Wire Colors according to DIN IEC 60757	
TxD	Interface Send Path	SY-	Ground for the Synchronization	BK	Black
RDY	Ready	E+	Receiver-Line	BN	Brown
GND	Ground	S+	Emitter-Line	RD	Red
CL	Clock	±	Grounding	OG	Orange
E/A	Output/Input programmable	SnR	Switching Distance Reduction	YE	Yellow
⚡	IO-Link	Rx+/-	Ethernet Receive Path	GN	Green
PoE	Power over Ethernet	Tx+/-	Ethernet Send Path	BU	Blue
IN	Safety Input	Bus	Interfaces-Bus A(+)/B(-)	VT	Violet
OSSD	Safety Output	La	Emitted Light disengageable	GY	Grey
Signal	Signal Output	Mag	Magnet activation	WH	White
BI_D+/-	Ethernet Gigabit bidirect. data line (A-D)	RES	Input confirmation	PK	Pink
ENo RS422	Encoder 0-pulse 0/0̄ (TTL)	EDM	Contacting Monitoring	GNYE	Green/Yellow
PT	Platinum measuring resistor	ENARS422	Encoder A/Ā (TTL)		

