

wenglor sensoric group
wenglor Straße 3
88069 Tettang
☎ +49 (0)7542 5399-0
info@wenglor.com

Weitere wenglor-Kontakte finden Sie unter:
For further wenglor contacts go to:
Autres contacts wenglor sous :
www.wenglor.com

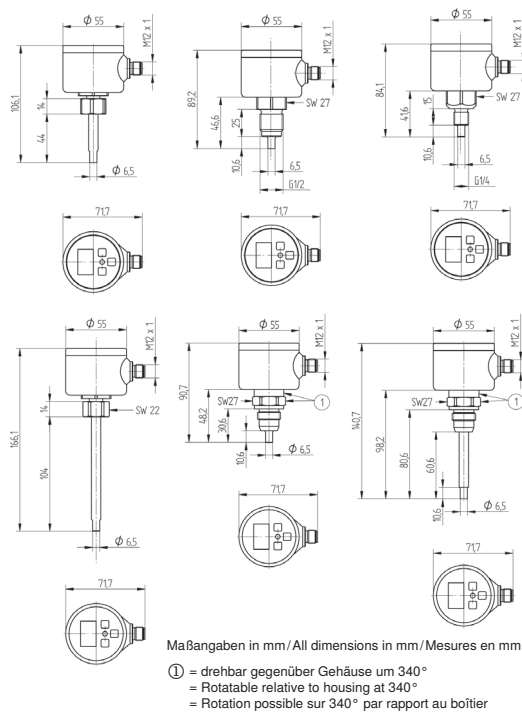

Temperatursensor
Temperature Sensor
Capteur de température

BETRIEBSANLEITUNG
OPERATING INSTRUCTIONS
NOTICE D'INSTRUCTIONS
FFATxxx

Änderungen vorbehalten
Right of modifications reserved
Modifications réservées
25.06.2024

DE|EN|FR

Anschlussbilder
Connection Diagrams
Schémas de raccordement

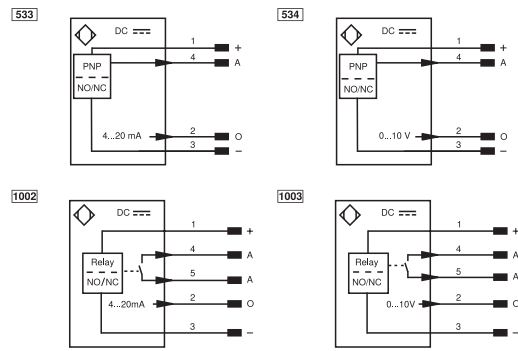

+ Versorgungsspannung „+“
Supply Voltage „+“
Tension d'alimentation «+»

– Versorgungsspannung „0 V“
Supply Voltage „0 V“
Tension d'alimentation «0 V»

A Schalt Ausgang
Switching output
Sortie de commutation

O Analog Ausgang
Analog output
sortie analogique

Bedienfeld
Control Panel
Panneau

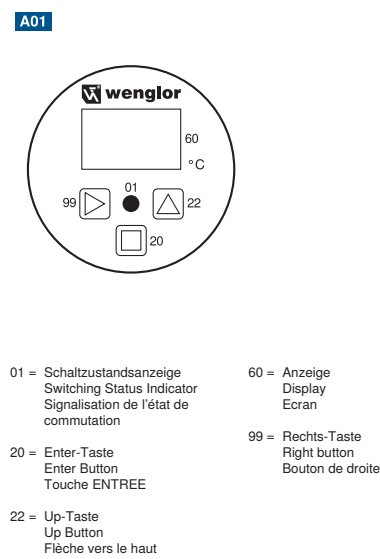

Ergänzende Produkte (siehe Katalog)
Complementary Products (see catalog)
Produits complémentaires (voir catalogue)

wenglor bietet Ihnen die passende Anschluss-technik für Ihr Produkt./ wenglor offers Connection Technology for field wiring./ wenglor vous propose la connectique adaptée à votre produit.

Passende Befestigungstechnik-Nr. Suitable Mounting Technology No. No. de Technique de montage appropriée	900	901	902
Passende Anschluss-technik-Nr. Suitable Connection Technology No. Référence connectique appropriée	903	905	906

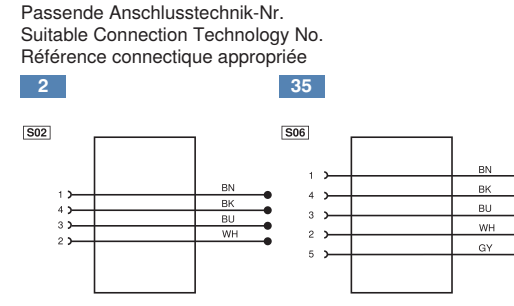

EU-Konformitätserklärung
EU Declaration of Conformity
Déclaration UE de conformité

Die EU-Konformitätserklärung finden Sie unter www.wenglor.com im Download-Bereich des Produktes./ The EU declaration of conformity can be found on our website at www.wenglor.com in download area./ Vous trouverez la déclaration UE de conformité sur www.wenglor.com, dans la zone de téléchargement du produit.

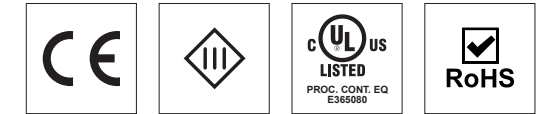

DE

Bestimmungsgemäße Verwendung

Dieses wenglor-Produkt ist gemäß dem folgenden Funktionsprinzip zu verwenden:
UniTemp-Temperatursensoren messen die Temperatur flüssiger oder gasförmiger Medien und ermöglichen die Temperaturüberwachung von Prozessen.

Sicherheitshinweise

- Diese Anleitung ist Teil des Produkts und während der gesamten Lebensdauer des Produkts aufzubewahren.
- Betriebsanleitung vor Gebrauch des Produkts sorgfältig durchlesen.
- Montage, Inbetriebnahme und Wartung des vorliegenden Produkts sind ausschließlich durch fachkundiges Personal auszuführen.
- Eingriffe und Veränderungen am Produkt sind nicht zulässig.
- Produkt bei Inbetriebnahme vor Verunreinigung schützen.
- Kein Sicherheitsbauteil gemäß EU-Maschinenrichtlinie.
- Ausschließlich für den Anschluss an eine NEC Class II Spannungsversorgung oder Sicherheitskleinspannung (SELV/PELV).

Technische Daten

Messabweichung	< 1 °C
Medium	Flüssigkeiten, Gase
Auflösung	1 °C
Schalthysterese	2 °C
Sprungantwortzeit T90	< 4 s
200 °C Variante	< 20 s
Elektrische Daten	
Versorgungsspannung	16...32 V DC
Maximale Überspannung	34 V DC
Stromaufnahme (Ub = 24 V)	< 60 mA
Kurzschlussfest	ja
Verpolungssicher	ja
PNP-Schaltausgang	
Schaltstrom Schaltausgang	< 250 mA
Spannungsabfall Schaltausgang	< 2 V
Öffner-/Schließer umschaltbar	ja
Relais Schaltausgang	
Schaltstrom (24 VDC)	< 1 A
Analogausgang Strom	
Lastwiderstand Stromausgang	4...20 mA
Analogausgang Spannung	
Laststrom Spannungsausgang	0...10 V
	< 20 mA
Mechanische Daten	
Material Gehäuse	PC; FKM; PBT
Material Bedienfeld	Polyester
Medienberührende Werkstoffe	1.4435; 1.4404; FKM
Umgebungstemperatur	-20 °C bis 80 °C
Betriebshöhe	< 2000 m
Schutzart	IP67, nicht durch UL geprüft
Luftfeuchte	95 %, rel.h.
Anschlussart bei Relais	M12 × 1; 4-polig
	M12 × 1; 5-polig
Länge der Anschlussleitung	max. 30 m

Tatsächlicher Funktionsumfang und sensorspezifische Daten sind auf dem Typenschild ersichtlich.

Zur Verwendung in Nordamerika und/oder Kanada:

Das Gerät muss von einer isolierten Stromquelle versorgt werden, die die Anforderungen erfüllt:
▪ Energiebegrenzter Stromkreis gemäß UL/CSA 61010-1/ UL/CSA 61010-2-201 oder Begrenzte Stromquelle (LPS) gemäß UL/CSA 60950-1 oder eine Versorgungsquelle der Klasse 2, die den Anforderungen des National Electrical Code (NEC), NFPA 70 Klausel 725.121 und Canadian Electrical Code (CEC), Teil I, C22.1. (typische Beispiele sind ein Transformator der Klasse 2 oder eine Stromquelle der Klasse 2 gemäß UL 5085-3/ CSA-C22.2 No. 66.3 oder UL 1310/CSA-C22.2 No. 223).

Die Sensoren sind ausschließlich für die Verwendung im Innenbereich UL-zertifiziert.

Montagehinweise

Bei Betrieb der Sensoren sind die entsprechenden elektrischen sowie mechanischen Vorschriften, Normen und Sicherheitsregeln zu beachten. Empfohlenes Anzugsdrehmoment des Prozessanschlusses 15 Nm.

Achtung!
Vor Demontage ist die Druckfreiheit der Anlage zu überprüfen, sonst besteht Verletzungsgefahr.

Inbetriebnahme

Nach dem Einschalten blinkt die Anzeige für 3 s mit 888 (Initialisierungsphase). Danach ist das Produkt betriebsbereit und die anliegende Temperatur wird in der Anzeige dargestellt. Die Parameter wie Öffner/Schließer, Schaltpunkt und weitere, können mit Hilfe der drei Tasten über ein einfaches Menü (siehe Bedienstruktur) verändert werden.

Achtung!
Die Membran über den Tasten, kann bei Verwendung spitzer Gegenstände, beschädigt werden.

Displaymeldungen

Display	Bemerkung
888	Sensor initialisiert sich
000	Temperatur befindet sich unterhalb des Messbereichs
Tmax	Temperatur befindet sich oberhalb des Messbereichs

Einstellungen

Um die Parameter einzusehen oder zu verändern ist es erforderlich innerhalb von 10 s die ▶-Taste 2x, nachfolgend die ▲-Taste 2x und zuletzt 2x die ■-Taste zu drücken. Von der Hauptebene aus können mit Hilfe der ▶- und ▲-Taste weitere Hauptebenen, Menüpunkte und Untermenüpunkte ausgewählt werden (siehe Bedienstruktur). Am Ende eines Menüzweiges ist ein Verändern oder Umschalten der Parameter mit der ▲-Taste möglich.

Eine Übernahme der Parameter oder auch das Verlassen eines Menüpunktes erfolgt durch Drücken der ■-Taste. Die Aktivierung der Parameter erfolgt erst, wenn das Menü verlassen wird. Eine Unterbrechung der Versorgungsspannung verhindert das Abspeichern der geänderten Parameter.

Bedienstruktur

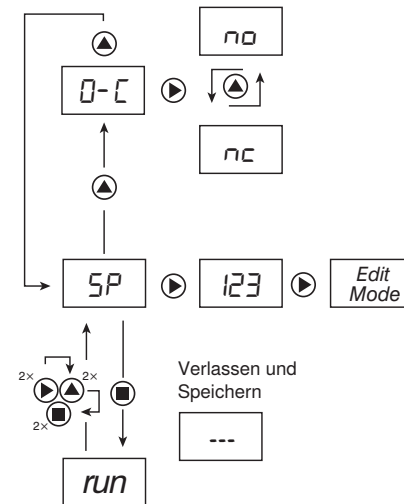

0-1 Einstellung Schaltausgang Öffner (n.c.) / Schließer (n.o.)
Werkseinstellung Schließer (n.o.)

5P Einstellung Schaltpunkt
Werkseinstellung 70 °C

Anzeige der Temperatur in °C

- ▶ Wechselt Digitstelle
- ▲ ändert gewählte Digitstelle
- Verlassen Edit-Mode

Wartungshinweise

- Dieser wenglor-Sensor ist wartungsfrei.
- Eine regelmäßige Reinigung des Displays sowie eine Überprüfung der Steckverbindungen werden empfohlen.
- Verwenden Sie zur Reinigung des Sensors keine Lösungsmittel oder Reiniger, die das Produkt beschädigen könnten.

Umweltgerechte Entsorgung

Die wenglor sensoric GmbH nimmt unbrauchbare oder irreparable Produkte nicht zurück. Bei der Entsorgung der Produkte gelten die jeweils gültigen länderspezifischen Vorschriften zur Abfallentsorgung.

EN

Proper Use

This wenglor product has to be used according to the following functional principle:

UniTemp Temperature sensors measure the temperature of liquid or gaseous media and facilitate the temperature monitoring of processes.

Safety Precautions

- This operating instruction is part of the product and must be kept during its entire service life.
- Read this operating instruction carefully before using the product.
- Installation, start-up and maintenance of this product has only to be carried out by trained personnel.
- Tampering with or modifying the product is not permissible.
- Protect the product against contamination during start-up.
- Not a safety component in accordance with the EU Machinery Directive.
- Only for connection to an NEC class II power supply or to safety extra-low voltage (SELV/PELV)

Technical Data

Measurement deviation	< 1 °C
Medium	Liquids, gases
Resolution	1 °C
Switching Hysteresis	2 °C
Step response time T90	< 4 s
200° C variant	< 20 s

Electrical Data

Supply Voltage	16...32 V DC
Maximum overvoltage	34 V DC
Overvoltage category	II
Current Consumption (Ub = 24 V)	< 60 mA
Short Circuit Protection	yes
Reverse Polarity Protection	yes

PNP switch output

Switching Output / Switching Current	< 250 mA
Switching Output Voltage Drop	< 2 V
NO/NC switchable	yes

Relay switch output

Switching current (24 VDC)	< 1 A
Analog output current	4...20 mA
Current output load resistance	< 500 Ohm

Analog output voltage	0...10 V
Current load voltage output	< 20 mA

Mechanical Data

Housing Material	PC; FKM; PBT
Material Control Panel	Polyester
Material in contact with media	1.4435; 1.4404; FKM
Ambient temperature	-20 °C bis 80 °C
Operating altitude	<2000 m
Degree of Protection	IP67, not evaluated by UL
Air humidity	95 %, rel.h.
Connection for relay	M12 × 1; 4-pin
Connection cable length	M12 × 1; 5-pin
Pollution Degree	max. 30 m
	2

FR

Notice d'utilisation

Ce produit **wenglor** doit être utilisé selon le mode de fonctionnement suivant :

Les capteurs de température GaziTemp mesurent la température de fluides liquides ou gazeux et permettent de surveiller la température des processus.

Consignes de sécurité

- Cette notice d'utilisation fait partie intégrante du produit et doit être conservée durant toute la durée de vie du produit.
- Lisez la notice d'utilisation avant la mise sous tension.
- L'installation, les raccordements et les réglages doivent être effectués uniquement par du personnel qualifié.
- Toute intervention ou modification sur le produit est proscrite
- Lors de la mise en service, veillez à protéger l'appareil d'éventuelles salissures.
- Ce n'est pas un composant de sécurité selon la directive « Machines » de l'Union Européenne.
- Uniquement pour raccordement à une tension d'alimentation ou à une très basse tension de sécurité (TBTS/TBTP) NEC classe II.

Données techniques

Divergence de mesure	< 1 °C
Fluide	Liquides ; gaz
Résolution	1 °C
Hystérésis de commutation	2 °C
Temps de réponse indicielle T90	< 4 s
Variante 200 °C	< 20 s

Caractéristiques électroniques

Tension d'alimentation	16...32 V DC
Surtension maximale	34 V DC
Consommation (Ub = 24 V)	< 60 mA
Protection contre les courts-circuits	oui
Protection contre les inversions de polarité	oui

Sortie de commutation PNP

Courant commuté sortie TOR	< 250 mA
Chute de tension sortie TOR	< 2 V
Ouverture/Fermeture commutable	oui

Sortie de commutation relais

Courant de commutation (24 VDC)	< 1 A
---------------------------------	-------

Sortie analogique courant

Résistance de charge sortie courant	< 500 Ohm
-------------------------------------	-----------

Sortie analogique tension

Courant de charge pour sortie tension	< 20 mA
---------------------------------------	---------

Caractéristiques mécaniques

Matière du boîtier	PC; FKM; PBT
Matière du panneau de commande	Polyester
Matériaux en contact avec les fluides	1.4435; 1.4404; FKM
Température ambiante	-20 °C ... 80 °C
L'altitude d'utilisation	<2000 m
Degré de protection	IP67, non évalué par UL
Humidité de l'air	95 %, rel.h.

For use in North America and/or Canada:

The equipment must be supplied from an isolated power source that meets the requirements:

Energy limited circuit according to UL/CSA 61010-1/UL/CSA 61010-2-201 or Limited power source (LPS) according to UL/CSA 60950-1 or A Class 2 power source that meets the requirements of the NationalElectrical Code (NEC), NFPA 70, Clause 725.121 and Canadian Electrical Code (CEC), Part I, C22.1. (Typical examples are a Class 2 transformer or a Class 2 power source according to UL 5085-3/CSA-C22.2 No. 66.3 or UL 1310/CSA-C22.2No. 223)

For actual function scope and sensor-specific data see type plate.

The sensors are UL certified for indoor use only.

Mounting Instructions

During operation of the Sensors, the corresponding electrical and mechanical regulations, as well as safety regulations must be observed. Suggested tightening torque of process connection 15 Nm.

Note!

Before disassembly, it must be ensured that the system is depressurized, otherwise there is a risk of injury.

Initial Start-Up

After switching on the device, 888 flashes on the display for 3 s (initialization phase). Then, the device is ready for operation and the applied temperature is shown on the display. The parameters such as NC/NO, switching point etc. can be changed via a simple menu by pressing the three buttons (see operating structure).

Note!

When using sharp objects, the membrane covering the buttons may be damaged.

Display Messages

Display	Comment
888 ☀	Sensor is initializing
000 ☀	Temperature below measuring range
Tmax ☀	Temperature above measuring range

Settings

To view or change the parameters press the ► button 2× within 10 s, then press the ▲ button 2× and finally the ■ button 2×. From the main level, the ► and ▲ buttons can be used to select other main levels, menu items and sub-menu items (see operating structure). At the end of a menu branch, the ▲ button can be used to modify or switch the parameters. To confirm the parameters or to exit a menu item press the ■ button. The parameters are not activated until the menu is closed. If the supply voltage is interrupted, the modified parameters will not be saved.

Operating Structure

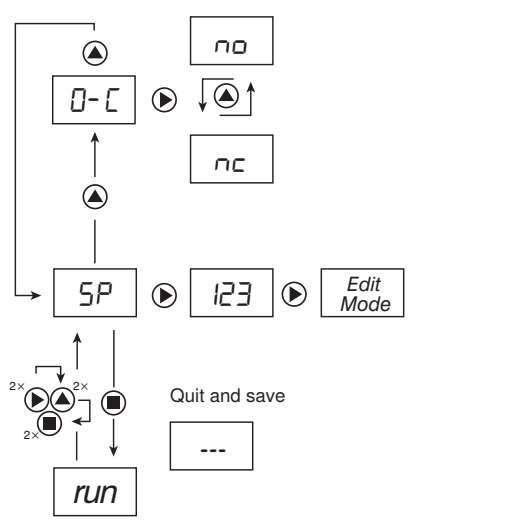

0-1 Switching output normally closed (n.c./normally open (n.o.)
Factory setting normally open (n.o.)

5P Switching point setting
Factory setting 70 °C

Display of temperature in °C

- | | |
|------------------------|---------------------------------|
| Edit Mode | |
| ► | Changes digit position |
| ▲ | Changes selected digit position |
| ■ | Quit Edit mode |

Pour une utilisation en Amérique du Nord et/ou au Canada :
L'appareil doit être alimenté par une source d'alimentation isolée qui répond aux exigences suivantes :

Circuit à énergie limitée selon UL/CSA 61010-1/ UL/CSA 61010-2-201 ou Source d'alimentation limitée (LPS) conforme à la norme UL/CSA 60950-1 ou une source d'alimentation de classe 2 conforme aux exigences du National Electrical Code (NEC), NFPA 70, clause 725.121 et du Canadian Electrical Code (CEC), partie I, C22.1. (des exemples typiques sont un transformateur de classe 2 ou une source d'alimentation de classe 2 selon UL 5085-3/ CSA-C22.2 n° 66.3 ou UL 1310/ CSA-C22.2 n° 223)

Les fonctionnalités effectives et les données spécifiques au capteur sont visibles sur la plaque signalétique.

Les capteurs sont certifiés UL pour une utilisation en intérieur uniquement.

Instructions de montage

Lors de la mise en service des détecteurs respectez les prescriptions de sécurité, normes et instructions électriques et mécaniques appropriées. Couple recommandé de l'appel du raccordement de processus 15 Nm.

Attention !

Avant le démontage, il faut vérifier la pression de l'installation, sinon cela présente un risque de blessure.

Mise en service

Après le démarrage, l'écran clignote sur 888 pendant 3 s (phase d'initialisation). L'appareil est ensuite prêt à être utilisé et la température appliquée est affichée à l'écran. Il est possible de modifier, via un menu simple, les paramètres comme l'ouverture/fermeture, le point de commutation, et d'autres paramètres, à l'aide des trois touches (voir la structure de commande).

Attention !

La membrane qui recouvre les touches peut être endommagée si vous utilisez des objets pointus.

Messages à l'écran

Display	Remarque
888 ☀	Le capteur s'initialise
000 ☀	La température se situe en-dessous de la plage de mesure
Tmax ☀	La température se situe au-dessus de la plage de mesure

Réglages

Afin de pouvoir consulter ou modifier les paramètres, il faut appuyer 2× sur la touche ►, puis 2× sur la touche ▲, et enfin 2× sur la touche ■ dans les 10 s. En partant du menu principal, il est possible de sélectionner d'autres menus, options de menus et options de sous-menus à l'aide des touches ► et ▲ (voir la structure de commande). À la fin d'une partie du menu, il est possible de modifier ou de commuter les paramètres avec la touche ▲. Il est possible d'appliquer les paramètres ou de quitter une option de menu en appuyant sur la touche ■. Les paramètres ne sont activés que lorsque l'on quitte le menu.

Une coupure de la tension d'alimentation empêche.

Structure de commande

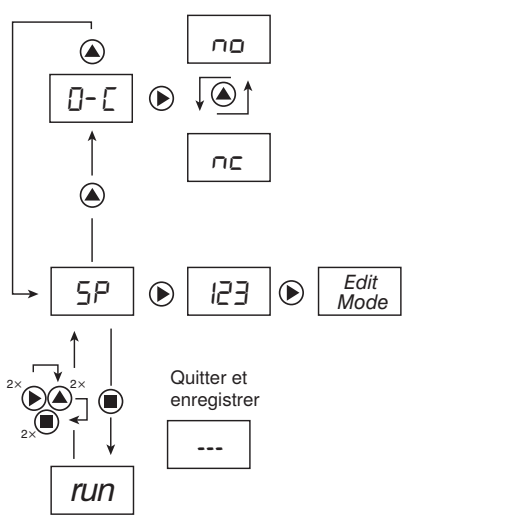

0-1 Sortie de commutation à ouverture : (n.f.)/fermeture (n.o.)
Paramètre d'usine fermeture (n.o.)

5P Réglage du point de commutation
Paramètre d'usine 70 °C de la plage de mesure

Affichage de la température en °C

- | | |
|------------------------|--------------------------------|
| Edit Mode | |
| ► | Change la position du chiffre |
| ▲ | Modifie le chiffre sélectionné |
| ■ | Quitter le mode d'édition |

Maintenance Instructions

- This wenglor sensor is maintenance-free.
- It is advisable to clean the lens and the display, and to check the plug connections at regular intervals.
- Do not clean with solvents or cleansers which could damage the device.

Proper Disposal

wenglor sensoric GmbH does not accept the return of unusable or irreparable products. Respectively valid national waste disposal regulations apply to product disposal.

Instructions de maintenance

- Ce capteur wenglor ne nécessite pas d'entretien particulier.
- Il est recommandé de nettoyer régulièrement la lentille et le boîtier ainsi que de vérifier régulièrement les câbles de connexion.
- Ne pas laver avec des solvants ou autres produits nettoyants qui pourraient endommager l'appareil.

Mise au rebut

La société wenglor sensoric GmbH ne reprend ni les produits inutilisables ni les produits non réparables. Veuillez respecter la réglementation en vigueur en mettant le produit au rebut dans un endroit prévu à cet effet par les autorités publiques.